

ЯНВАРЬ - ФЕВРАЛЬ 1/2001

Жюстиа

ДЛЯ ТЕХ,
КТО ВЯЖЕТ



35+
ВЯЗАНАЯ
ПОДУШКА
МОДЕЛЕЙ

Любителям вязания
на спицах и крючком

Издается с 1993 года.

Учредитель:

УП "БОНТОН".

Юридический адрес:
220012, г. Минск,
ул. Чернышевского,
10а, к. 323;

регистрационный номер:
№942 от 5.10.2000 г.,

выдан
Государственным
комитетом РБ по печати.
Бумага – мелованная.
Подписано в печать
15.01.2001 г.
Формат – 60x84 1/8.
Объем 6 п. л.

Тираж экз.
Заказ .

Отпечатано в типографии
издательства
"Белорусский дом печати",
220013, г. Минск,
пр. Ф. Скорины, 79.

Над номером работали:

Директор:

С. Добровольский

Главный редактор:

Т. Марочкина

Арт-директор:

А. Ключников

Модели выполнены:

Е. Кириенко, М. Булат,
В. Федорова, Р. Дворникова,
Е. Беневиц, И. Капустина,
В. И. Годицкая

Компьютерная верстка:

О. Наумчик

Фото: ФА "ВИС"

В. Сибриков, В. Картуль,
А. Павлюць

Ваши отзывы и пожелания
направляйте по адресу:
РБ, 220049, г. Минск,
а/я 91, "Ксюша".

© "БОНТОН", 2001
Перепечатка, копирование
и/или использование иным об-
разом материалов журнала пол-
ностью или частично, для после-
дующего коммерческого ис-
пользования возможны только с
официального разрешения ре-
дакции.

Для оптовых покупателей
и рекламодателей:
тел. в Минске: 285-69-43.

По вопросам
оптово-розничной
реализации обращайтесь:

1. в Москве
г. Москва, 109316,
ул. Сосинская, 43
(ст. м. "Волгоградский пр-т")
тел. (095) 276-06-01.
ООО "Мода и рукоделие"

2. в регионах России
Региональное представительство
ОАО "Агентство Роспечать"
(доставка в любой город России)



На этом женственном кардигане опытные кружевницы продемонстрируют свое мастерство, связав цветочную кайму, удачным продолжением которой стала простая филейная сетка.

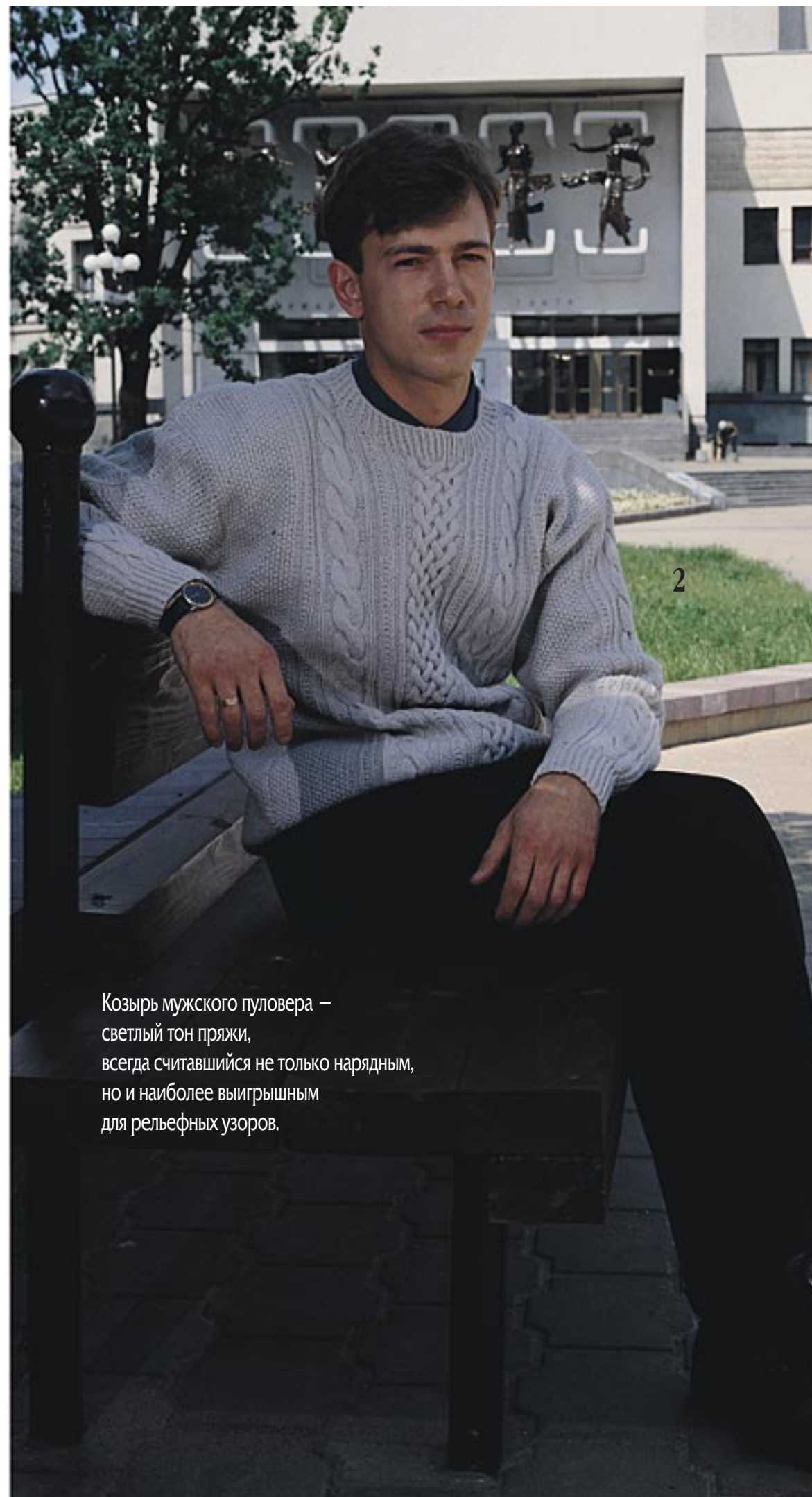

Козырь мужского пуловера – светлый тон пряжи, всегда считавшийся не только нарядным, но и наиболее выигрышным для рельефных узоров.



Такой нарядный жилет не теряет актуальности много лет. Он моден и элегантен в любое время.

Коллекция



Коллекция "Радужный дождь" выполнена студией дизайна одежды "Эксклюзив" Минского дворца детей и молодежи под руководством Калистратовой Ларисы Семеновны, Ждановой Ирины Леонидовны и Асташенок Ольги Ростиславовны. Искусственный мех дополнен вязаными мотивами. Использование многоцветного вязания позволяет создать неповторимую модель из остатков пряжи и обрывков нитей на основе композиций из кругов различных диаметров и полос с вытянутыми петлями, в которых различные сочетания цветов нитей создают неожиданные эффекты.



Модели выполнили:
Шибко Лидия (4),
Сугако Екатерина (5),
Артименя Анастасия (6),
Бедрий Евгения (7),
Галковская Ольга (8).

"Радужный дождь"

9

10



Модель "широкого диапазона": тонкий свободный пуловер (9) украсит женщину любого возраста и любой комплекции. На филейной сетке расположились сплошные квадраты; органичным обрамлением выглядит несложная кайма.

Ажурный узор

проявил себя с декоративной стороны: по низу изделия (10) и краям рукавов он образует зубчатые фестоны, которые по своей изящности не идут в сравнение ни с какими отделочными планками.



11

Для классического мужского жилета на пуговицах использован узор, имитирующий фигурную стежку, которая продолжается и на врезных карманах.

12

Вискозная пряжа в сочетании с чередующимися узорами сквозной структуры способны улавливать даже самое легкое дуновение ветерка и обеспечить в самый жаркий день полный комфорт.

13



При всей своей скромности этот свитер достоин вашего внимания! Связанный от начала и до конца рустикальными косичками, он прекрасно держит форму. Весь секрет — в легкой мохеровой пряже.

Свободный силуэт и продольные дорожки позволят остановить свой выбор на модели не только обладательницам стройной фигуры.

14



Пуловер (14) с глубоким V-образным вырезом и широкими втачными рукавами — пример того, как конструктивное решение может сделать характер модели более решительным не в ущерб женственности.

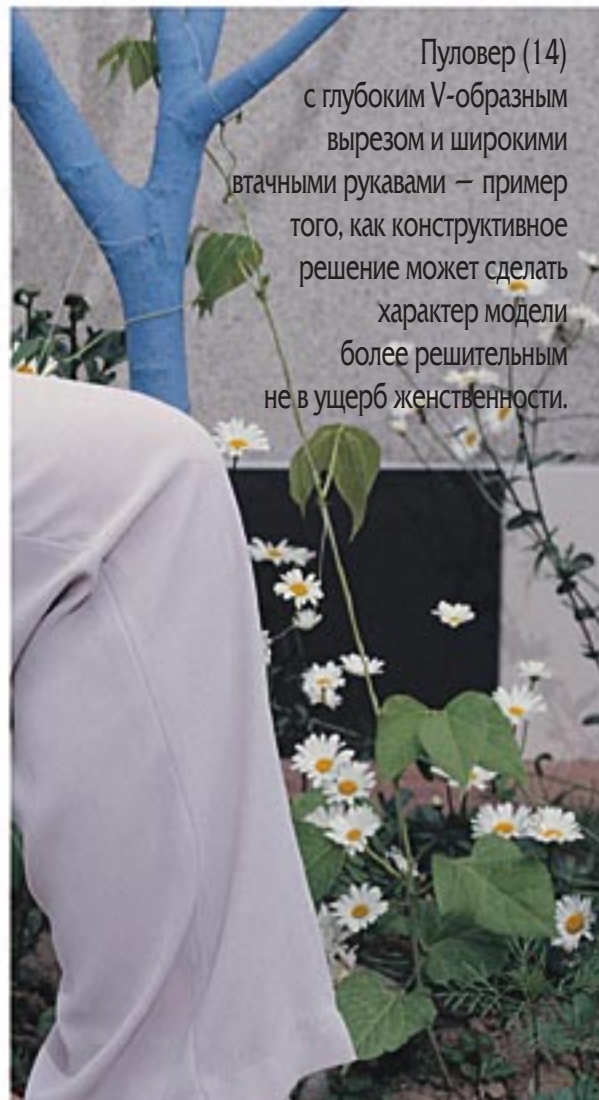

Уважаемые любители вязания!

*Мы рады приветствовать вас
в новом тысячелетии!
От всей души хотим пожелать
крепкого здоровья, благополучия,
добросердечности и счастья
вам и вашим близким!
А мы, со своей стороны, будем
и в дальнейшем радовать вас
выходом каждого номера
нашего журнала.
Как и раньше, чутко
прислушиваясь ко всем
рекомендациям и пожеланиям,
мы стараемся, чтобы "Ксюша"
помогала вам находить что-то
новенькое и интересное.
Ждем ваших отзывов и
предложений, особенно по выпуску
специализированных номеров.
До новой встречи!*

• Общие инструкции.

Все узоры в журнале даны для классического способа вязания лицевой и изнаночной петлей.

В основном все узоры журнала представлены в виде схем с помощью условных обозначений. Каждый знак в схеме соответствует петле или определяет способ вязания группы петель. Схему узора читают снизу вверх. Кромочные петли в схему не входят. Под схемами узоров дана нумерация петель справа налево по ходу вязания, а справа нечетными номерами указаны лицевые ряды. В этом случае изнаночные ряды вяжутся по рисунку. Если вязание изнаночного ряда имеет особенности, то он показан на схеме и имеет четную нумерацию.

На схемах даны раппорты узоров. Раппорт — повторяющаяся часть узора, которая выделяется двумя вертикальными стрелками, располагаемыми перпендикулярно нижней кромке схемы у крайних петель раппорта. Если стрелки не указаны, то вся схема является раппортом. В случае изменения размера модели рекомендуется набирать число петель, кратное раппорту.

Лицевая гладь: лицевые ряды — лицевые петли,
изнаночные ряды — изнаночные петли.

Изнаночная гладь: лицевые ряды — изнаночные петли,
изнаночные ряды — лицевые петли.

Платочная вязка: лицевые ряды — лицевые петли,
изнаночные ряды — лицевые петли.

Условные сокращения при вязании

на спицах: р. — ряд, п. — петля.

крючком: в. п. — воздушная петля, ст. б/н — столбик без накида, ст. с/н — столбик с накидом.

Издательство "БОНТОН" представляет:

В связи с тем, что наша продукция поступает в розничную сеть ограниченным тиражом, самый надежный способ получить журналы — это оформить подписку:

"Ксюша. Для тех, кто вяжет" — подписной индекс 74945

"Ксюша. Для тех, кто шьет" — подписной индекс 74946

**"Ксюша. Для любителей рукоделия" — подписной индекс для граждан и организаций России по каталогу "Роспечать" — 80012,
для граждан и организаций Беларуси по каталогу "Белпочты" — 74942.**

Для тех, кто только делает первые шаги в освоении различных видов рукоделия, мы подготовили серию "Мастер" — подписной индекс 74962:

"Мастер. Выпуск 1. Основы вязания крючком"

"Мастер. Выпуск 2. Основы вышивания гладью"

"Мастер. Выпуск 3. Основы вышивания крестом"

"Мастер. Выпуск 4. Основы вязания на спицах"

"Мастер. Выпуск 5. Основы машинного вязания"

"Мастер. Выпуск 6. Основы техники "пэчворк"

ПОДПИСКУ МОЖНО ОФОРМИТЬ НА ВАШЕМ ПОЧТОВОМ ОТДЕЛЕНИИ ПО КАТАЛОГУ ПОДПИСНЫХ ПЕРИОДИЧЕСКИХ ИЗДАНИЙ ЛИБО НА ДОМАШНИЙ АДРЕС, ЛИБО ДО ВОСТРЕБОВАНИЯ.

НАЛОЖЕННЫМ ПЛАТЕЖОМ ЖУРНАЛЫ РЕДАКЦИЕЙ НЕ РАССЫЛАЮТСЯ

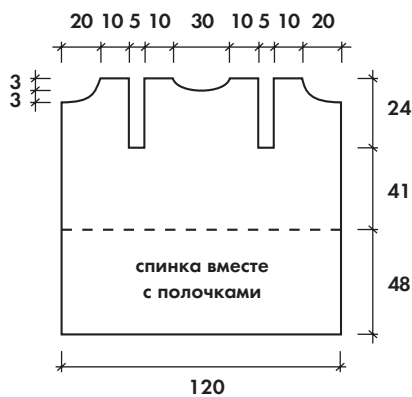
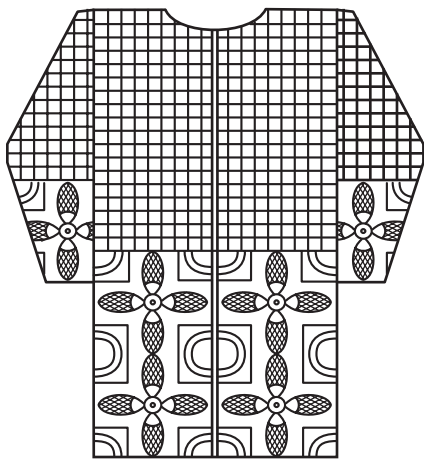

Модель 1

Ажурный кардиган

размер 44-48

Вам потребуется: 800 г пряжи (п/шерсть), крючок №2.

Филейная сетка: *1 столбик с 2-мя накидами, 2 в. п. *,

в начале каждого ряда — 4 в. п. подъема.

Плотность вязания: 21 п. x 4 р. = 10 x 10 см, высота цветочного

мотива = 24 см.

Полочки и спинка: связать 10 мотивов по схеме 1 и соединить их между собой в два ряда по 5 мотивов. На основании полученной цветочной каймы связать филейную сетку из 261 п. + 4 п. подъема (ориентировочно по 17 клеток на каждый цветочный мотив). На высоте 89 см от начала (=15 клеток в высоту от каймы) разделить работу на 3 части: полочки (по 25 клеток) и спинку (37 клеток). Далее вязать отдельно. До выреза горловины спинку вязать 13 рядов клеток (=110 см от начала), оставить средние 30 п. (=10 клеток) и далее обе стороны закончить отдельно, закрыть с внутреннего края в следующем ряду 4 п. (=1 клетка), связать еще 2 ряда. Работу закончить (=113 см от начала). До выреза горловины полочки вязать 11 рядов клеток (=107 см от начала), оставить с внутреннего края 33 п. (=11 клеток) и в следующих 2-х рядах закрыть по 3 п. (=2 клетки), связать еще 1 ряда. Работу закончить (=113 см от начала).

Рукав: связать 2 мотива по схеме 1 и соединить их между собой. На основе каймы вязать 12 рядов (=29 см) филейной сеткой. Работу закончить (=53 см от начала).

Пуговица: связать цепочку из 5 в. п., замкнуть в кольцо.

1 ряд: 8 ст. б/н в кольцо. **2 ряд:** 14 ст. с/н. **3 ряд:** 17 ст. с/н.

4 ряд: попеременно, пропуская по 2-3 п. предыдущего ряда, связать 7 ст. с/н, нить закрепить.

Сборка: выполнить плечевые и боковые швы. Рукава, горловину, полочки и низ изделия обвязать 2-мя рядами столбиков без накидов. В 3-м ряду вязать *3 ст. без накида, 1 "пико" (5 в. п. и петля соединения в первую в. п.)*. При этом на правой полочке выполнить отверстие для пуговицы из 12 воздушных петель. Выполнить большую пуговицу и пришить на левую полочку.

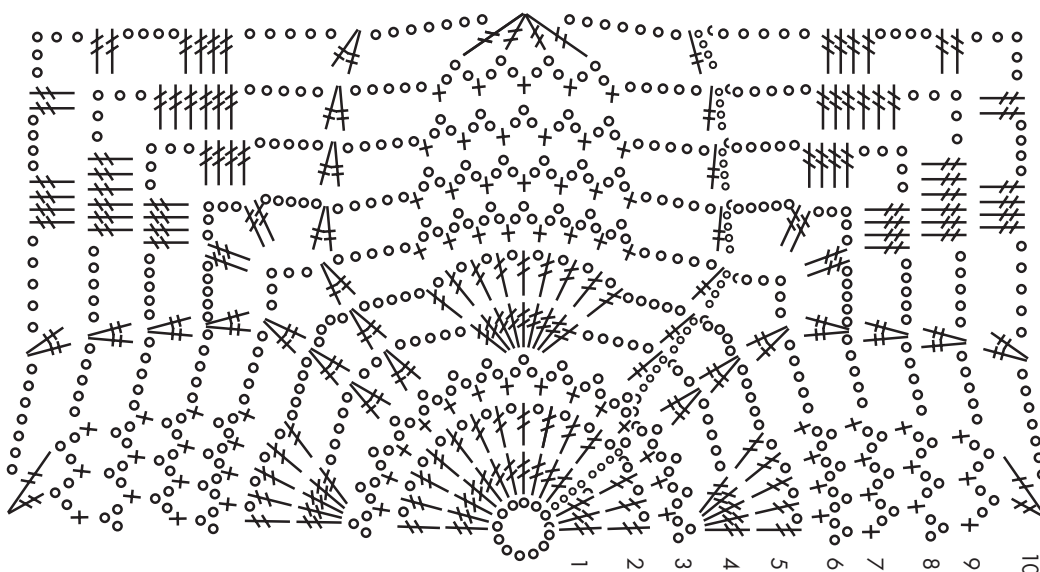

- — воздушная петля
- ∨ — соединительный столбик
- + — столбик без накида
- ‡ — столбик с 2-мя накидами

Схема 1

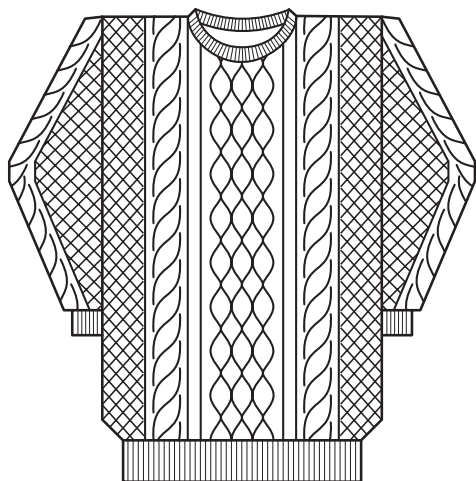

Модель 2

Пуловер мужской размер 50-52

Вам потребуется: 850 г пряжи (полушерсть),
спицы №3,5 и 4; круговые спицы №3,5.

Резинка: 1 лицевая скрещенная, 1 изнаночная скрещенная.

“Жемчужный узор”: 1 ряд: 1 лиц. п., 1 изн. п.;
2 ряд и все четные — по рисунку;
3 ряд: 1 изн. п., 1 лиц. п.;
повторять 1-4 ряда.

Плотность вязания: 24 п. x 30 р. = 10 x 10 см.

Спинка: на спицы №3,5 набрать 111 п. и вязать 6 см резинкой, при этом в последнем изнаночном ряду равномерно прибавить 22 п., набирая их скрещенными из протяжек между петлями (=133 п.). Продолжить спицами №4 в следующей последовательности: кром., 20 п. “жемчужного узора”, 30 п. узором по схеме 2.1, 31 п. узором по схеме 2.2, 30 п. узором по схеме 2.1, 20 п. “жемчужного узора”, кром. На высоте 74 см для выреза горловины закрыть средние 33 п. и далее обе стороны вязать отдельно. Для закругления закрывать с обеих сторон в каждом 2-м ряду 2 раза по 2 п. На высоте 77 см закрыть оставшиеся 46 петель плеча.

Перед: аналогично спинке, но для выреза горловины на высоте 66 см от начала закрыть средние 21 п. и далее для закругления закрывать с обеих сторон в каждом 2-м ряду 1 раз 3 п., 2 раза по 2 п. и 3 раза по 1 п. На высоте 77 см от начала закрыть оставшиеся петли плеча.

Рукав: на спицы №3,5 набрать 53 п. и вязать 5 см резинкой, при этом в последнем изнаночном ряду прибавить 11 п. (=64 п.). Продолжить спицами №4 в следующей последовательности: кром., 16 п. “жемчужного узора”, 30 п. узором по схеме 2.1, 16 п. “жемчужного узора”, кром. Для

скосов прибавить с обеих сторон попеременно в каждом 2-м и 4-м рядах 40 раз по 1 п., на прибавляемых петлях вязать “жемчужный узор”. На высоте 57 см от начала петли закрыть (=144 п.).

Сборка: выполнить плечевые швы. По краю горловины набрать 100 п. и вязать 6 см резинкой. Сложить пополам и прикеттлывать. Выполнить боковые швы и швы рукавов.

- + — лицевая (по изн. стороне — изнаночная)
- — изнаночная (по изн. стороне — лицевая)
- x — лицевая скрещенная
- — петля платочной вязки (см. стр. 7)
- + + + + + — 3 п. оставить на вспомогательной спице за работой, 3 следующие провяжут лицевыми, затем снятые петли лицевыми
- + + + + + — 3 п. оставить на вспомогательной спице перед работой, 3 следующие провяжут



Схема 2.1



Схема 2.2

- □ + + + — 2 п. оставить на вспомогательной спице за работой, 3 следующие провяжут лицевыми, затем снятые петли изнаночными
- + + + + • • — 3 п. оставить на вспомогательной спице перед работой, 2 следующие провяжут изнаночными, затем снятые петли лицевыми

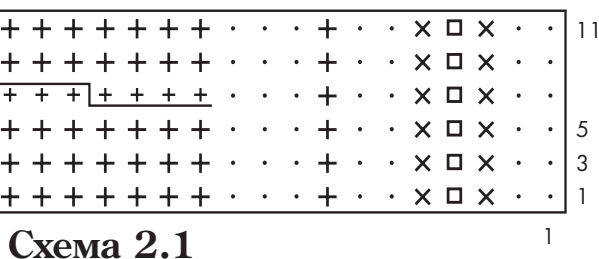

Модель 3

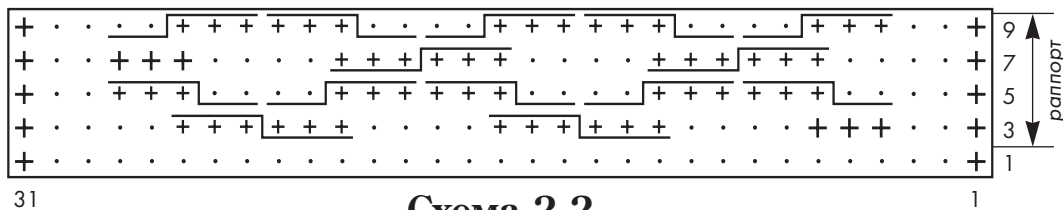
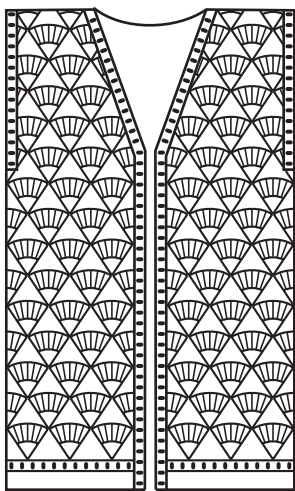
Жилет ажурный размер 46-48

Вам потребуется: 350 г крученой пряжи (полушерсть); крючок №4.

Плотность вязания:
21,5 п. x 6,6 р. = 10 x 10 см.

Вязать без боковых швов.

Описание работы: связать цепочку из 258 в. п. и вязать 45 см по схеме 3, затем разделить на 3 части: левая полочка — 64 п., спинка — 130 п., правая полочка — 64 п. Далее вязать раздельно.

Спинка: для закругления проймы оставлять непровязанными в каждом ряду 1 раз 4 п., 3 раза по 2 п. и 2 раза по 1 п. На высоте 73 см от начала для выреза горловины оставить средние 26 петель и далее для закругления с обеих сторон не довязывать 2 раза по 4 петли. На высоте 75 см от начала работу закончить.

Левая (правая) полочка: пройму оформить как на спинке, для скоса горловины на высоте 40 см от начала оставлять непровязанными 10 раз по 2 п.

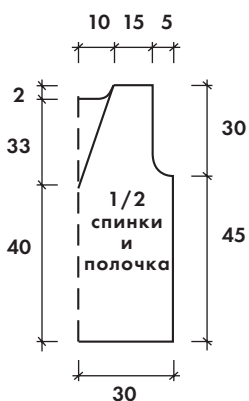

На высоте 75 см вязание закончить.

Сборка: выполнить плечевые швы. Проймы, низ изделия и полочки с горловиной обвязать следующим образом:

1 ряд: ст. б/н; 2 ряд: ст. с/н; 3 ряд: ст. б/н;

4 ряд: *1 ст. с/н, 1 в. п., 1 ст. предыдущего ряда пропустить, повторять от*; 5 ряд: ст. с/н; 6 ряд: "рачий шаг" (см. рис. А).

Модели 4, 5, 6, 7, 8 Коллекция "Радужный дождь" размер 42-44

Декоративность коллекции, предоставленной народной студией дизайна одежды "Эксклюзив" Минского дворца детей и молодежи, не требует точного описания выполнения работы, так как выполнение вязаных фрагментов используется в ней в сочетании с мехом, раскroенным по соответствующей выкройке. Мы предлагаем ориентировочные пропорции, в которых исполнена коллекция, и краткое описание.

Возможно, вы используете только идею, воплотив ее по своим возможностям и вкусу.

- — воздушная петля
- ⊕ — столбик без накида
- ⊥ — столбик с накидом
- ⊥ — столбик с 2-мя накидами



Рис. А



Схема 3



Модель 4

Розовый костюм

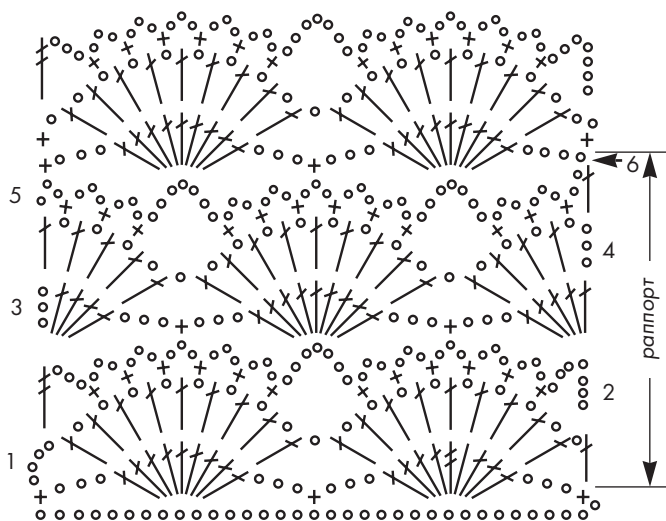
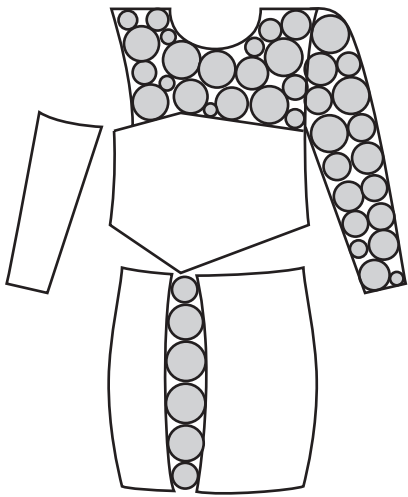
Для работы потребуются разноцветная пряжа х/б или полушерсть: розовая, красная, голубая, белая, желтая; искусственный мех розового цвета; крючок.

Топ состоит из меховой переда и спинки, меховой манжеты и вязаных кокетки с рукавом. Вязанные участки представляют собой соединение по выкройке разноцветных кругов различного диаметра.

Юбка вязаная состоит из 4-х частей: задней и 2-х передних, выполненных резинкой из выпуклых и вогнутых столбиков, и передней части в виде вертикального соединения разноцветных кругов, различного диаметра (диаметр большого = 8 см, маленького = 3 см).

В угловых выступах юбка сшивается с топом.

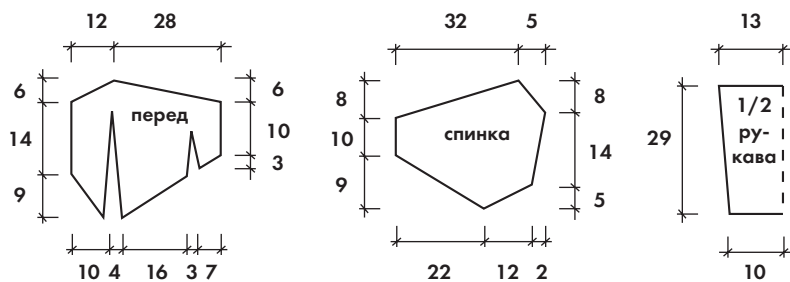

Топ, меховая часть

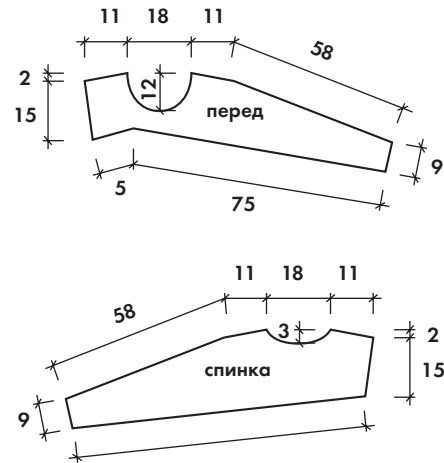

Топ, вязаная часть

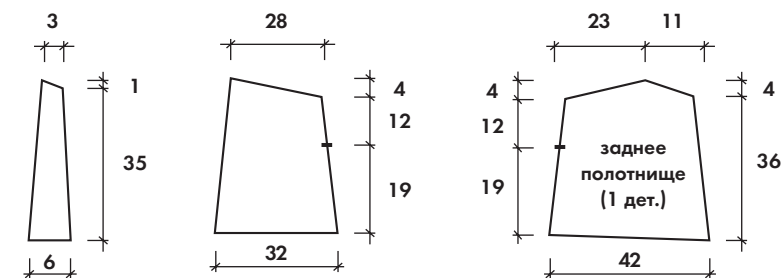

переднее полотнище (1 дет.)

переднее полотнище (1 дет.)

Юбка

1-й круг: 6-8 в. п. соединить в кольцо, далее вязать 4-мя разноцветными нитями по 3 ряда столбиков без накида, выполняя равномерно в нескольких точках расширения в каждом ряду, провязывая по 2 ст. б/н из одной петли предыдущего ряда (чем далее выполняемый круг от центра, тем больше точек расширения). В следующем ряду вязать 3 в. п. подъема, * 15 ст. с 1 накидом, 8 воздушных п., пропустить 5 п. предыдущего ряда, 1 ст. с 1 накидом, 1 в. п., 1 ст. с 1 накидом, 1 в. п., 1 ст. с 1 накидом, 8 в. п., 5 п. предыдущего ряда пропустить, 1 ст. с 1 накидом, 5 в. п., далее повторять от *.

2-й круг (цветные нити меняются в произвольном порядке): 6-8 в.п. соединить в кольцо, в следующем ряду вязать 3 в. п. подъема, 2 ст. с 1 накидом, 3 в. п., 1 ст. с накидом, 3 в. п., 2 ст. с 1 накидом, 3 в. п., 2 ст. с 1 накидом, 3 в. п., соединительная петля в 3-ю п. подъема. Далее 4 ряда ст. без накида, выполняя расширение в каждом ряду. В следующем ряду повторять последовательность: 3 ст. с 1 накидом, 3 в. п., 2 ст. с 1 накидом, 3 в. п., 1 ст. с 1 накидом, 3 в. п., при этом расширение выполняется за счет пропущенных п. предыдущего ряда между столбиками.

3-й круг (цветные нити меняются в произвольном порядке): 6-8 в. п. соединить в кольцо, в первом ряду вязать 18 ст. без накида. Второй ряд: 3 в. п. подъема, 2 ст. с накидом, 5 в. п., 2 ст. с 1 накидом, 5 в. п., 1 ст. с 1 накидом, 5 в. п., * 1 ст. с 1 накидом, 1 в. п. *, от * до * повторить 5 раз, 4 в. п., соединительная петля в 3-ю п. подъема, при этом расширение выполняется за счет пропущенных п. предыдущего ряда между столбиками. Далее 3 ряда выполнять, повторяя чередование 1 ст. с 1 накидом и 1 в. п., выполняя расширение в каждом ряду.

Соединительное кольцо: цепочку из 6-8 в. п. соединить в кольцо и вязать 1 ряд ст. с 1 накидом.

Модель 8 Желто-бирюзовый костюм

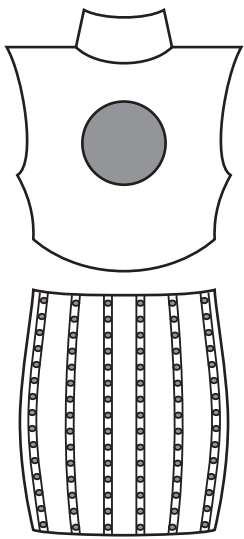

Для работы потребуются разноцветная пряжа х/б или полушерсть: желтая, бирюзовая, голубая, салатная; искусственный мех желтого цвета; крючок.

Лиф меховой со вставкой из разноцветного вязаного круга, диаметром 14 см.

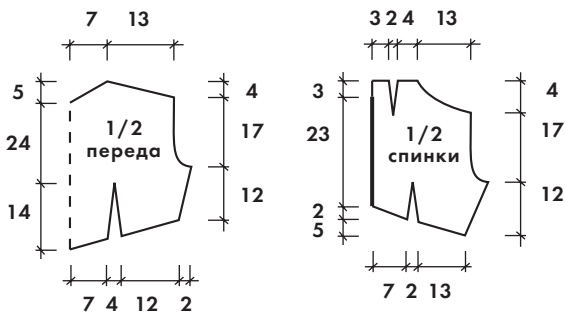

Меховая часть

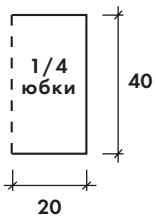

Юбка связана узором по схеме 8. В качестве аксессуаров выполнены меховые шарики.

Вязаная часть



Схема 8

- — воздушная петля
- † — столбик с 1 накидом

Модель 5

Изумрудно-бирюзовое платье

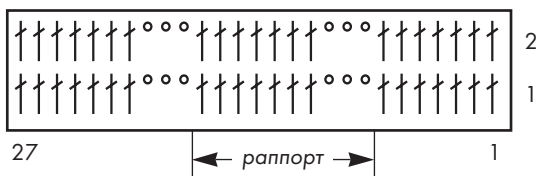

Для работы потребуются разноцветная пряжа х/б или полушерсть: изумрудная, бирюзовая, голубая, белая, зеленая, салатная; искусственный мех изумрудного цвета; крючок.

Лиф меховой, рукава вязаные на 3/4 с меховыми манжетами.

Юбка вязаная. Юбка сшивается с лифом на спинке по линии талии.

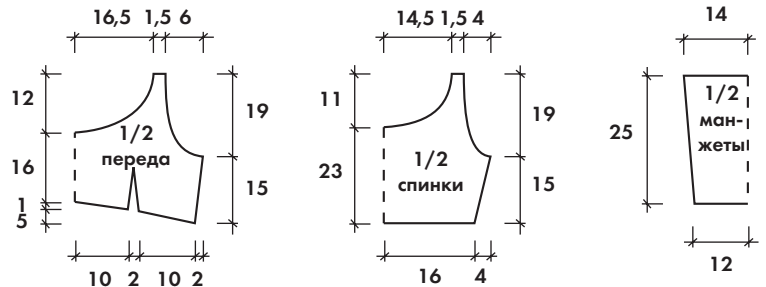

Меховая часть

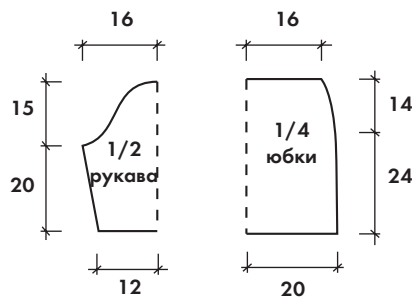

Вязаная часть



Схема 5.1

Схема 5.2

- † — столбик без накида
- † — крючок ввести на указанное кол-во рядов ниже, вытянуть петлю и связать столбик без накида

Модель 6

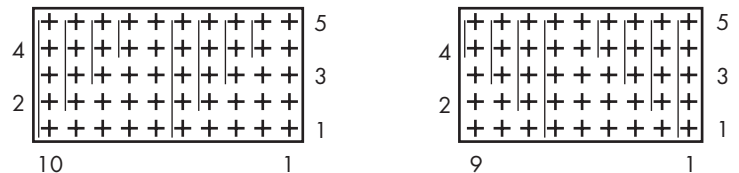
Желто-коричневый костюм

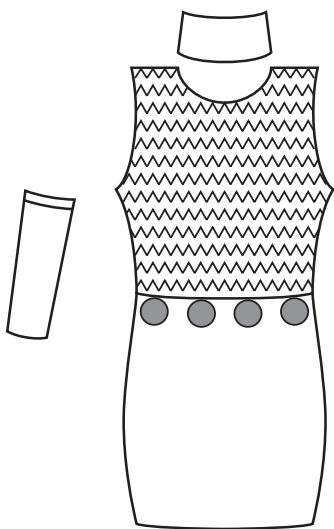

Для работы потребуются разноцветная пряжа х/б или полушерсть: желтая, коричневая, белая, оранжевая, темно-коричневая; искусственный мех розового цвета; крючок.

Топ вязаный с отделкой из меховых шариков. Меховые манжета и воротник.

Юбка вязаная резинкой из чередования 1 выпуклого и 1 вогнутого столбиков.

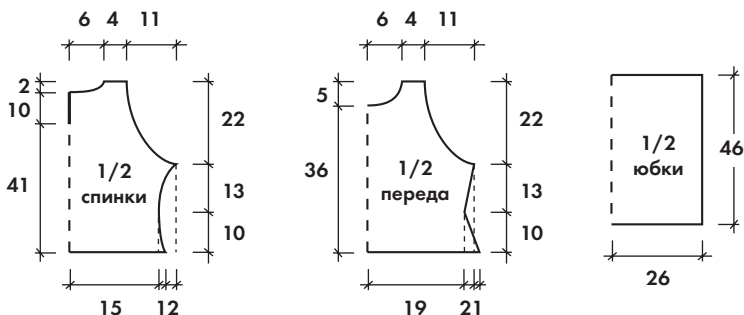

Вязаная часть

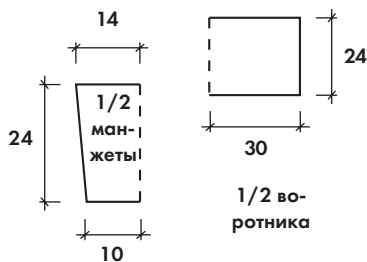

Меховая часть



Схема 6

+ — столбик без накида

+ — крючок ввести на указанное кол-во рядов ниже, вытянуть петлю и связать ст. б/н

Модель 7

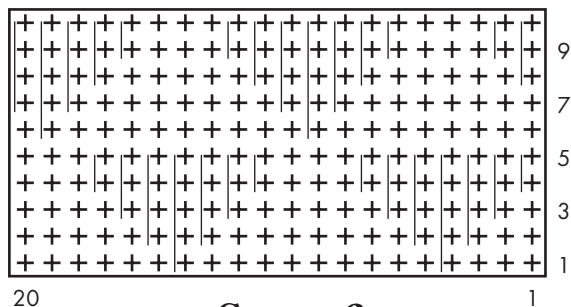
Изумрудно-бирюзово-желтое платье

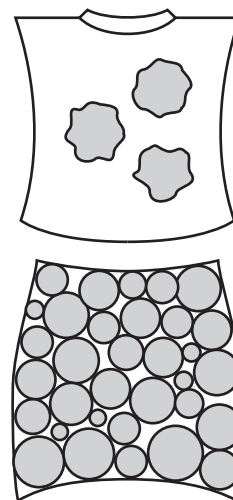

Для работы потребуются разноцветная пряжа х/б или полушерсть: изумрудная, бирюзовая, желтая, голубая, белая, зеленая, салатная; искусственный мех изумрудного цвета; крючок.

Лиф меховой со вставками из неправильных вязаных кругов и вязаного воротничка-рулика из столбиков с 1 накидом.

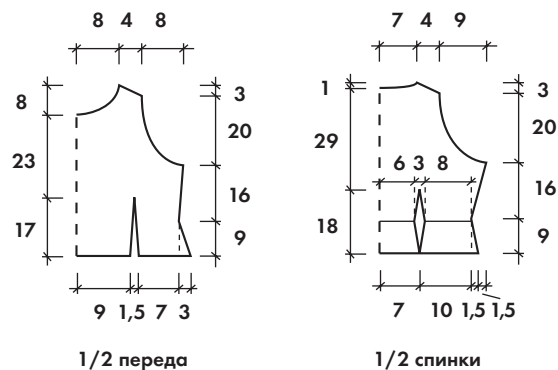

Меховая часть

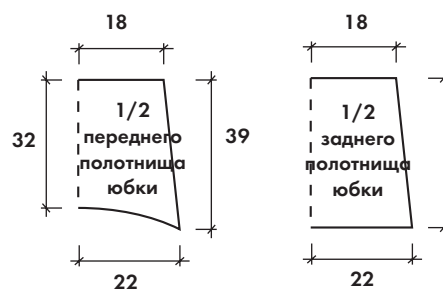

Вязаная часть

Юбка вязаная представляет собой соединение по выкройке разноцветных кругов различного диаметра (1,5 см, 2 см, 3 см, 4 см, 5 см, 6 см, 7 см).

Вязаные круги: см. описание к модели 4. Цвета меняются в произвольном порядке.

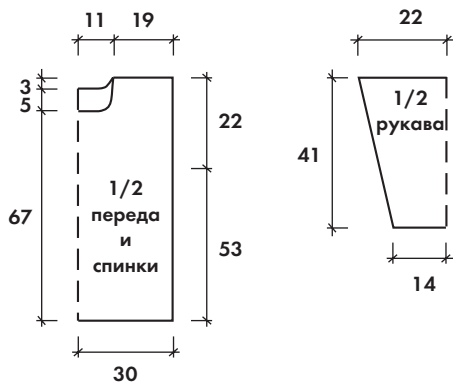
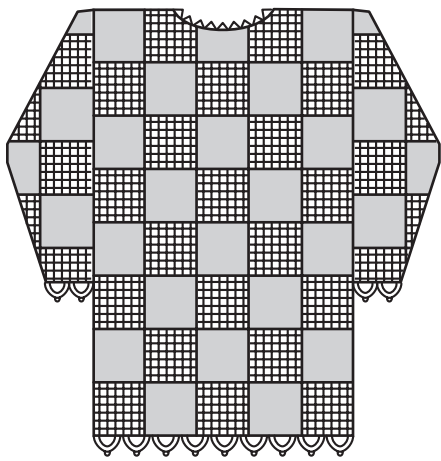

Модель 9

Блузон ажурный

размер 48-50

Вам потребуется: 800 г тонкой пряжи в 5 сложений (60% шерсть, 40% акрил); крючок №2,5.

Кайма: схема А.

Плотность вязания: 25 п. x 8 р. = 10 x 10 см.

Спинка: связать цепочку из 159 в. п. и вязать узором по схеме 9. На высоте 72 см для выреза горловины оставить средние 39 п. Далее обе стороны закончить отдельно. Для закругления не провязывать с внутренней стороны в каждом следующем ряду 1 раз 4 п., 1 раз 2 п., 1 раз 1 п. На высоте 75 см работу закончить.

Перед: аналогично спинке. Для выреза горловины на высоте 67 см от начала оставить средние 21 п. и далее обе стороны закончить отдельно, закрывая с внутреннего края в каждом ряду 8 раз по 2 п. На высоте 75 см от начала работу закончить.

Рукав (вязать сверху вниз): связать цепочку из 111 в. п. и вязать узором по схеме 9. Для скосов убавить с обеих сторон в каждом ряду 20 раз по 1 п. На высоте 41 см работу закончить.

Сборка: выполнить плечевые и боковые швы, швы рукавов. По низу изделия выполнить крючком кайму. Горловину обвязать: 1 ряд — столбики без накида; 2 ряд — *2 ст. б/н, 1 "пико"*

- — воздушная петля
- ⊕ — столбик без накида
- ▲ — "пико" (5 в. п. и 1 ст. б/н в 1-ю петлю цепочки)
- ‡ — столбик с 2-мя накидами



Схема А



Схема 9

Сх. 9 — схема филейного вязания, где

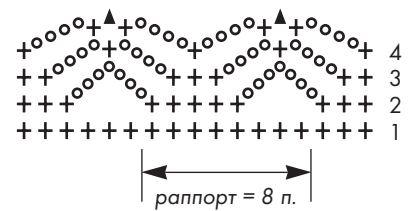
- = ○‡
- ⊗ = ‡‡‡

Модель 10

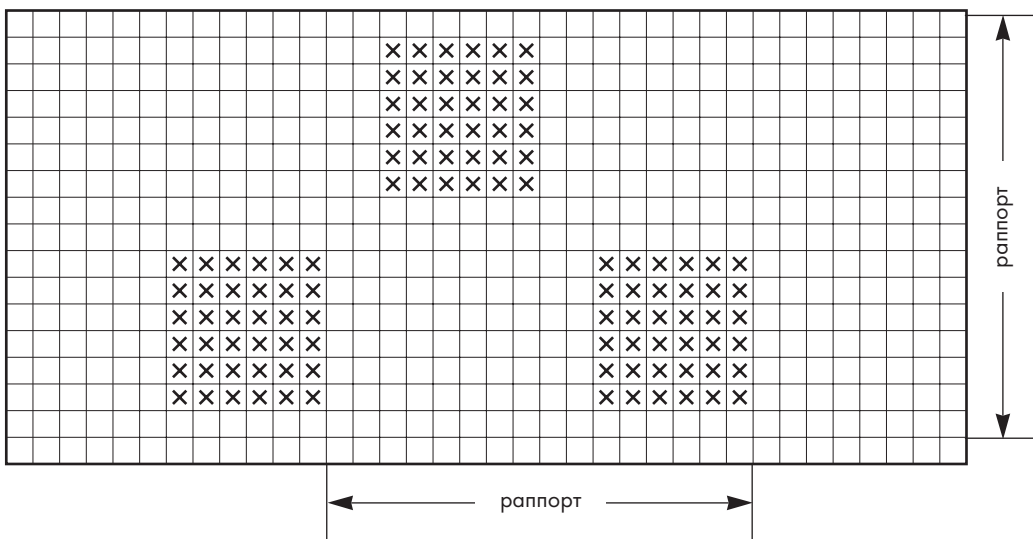
Свитер
размер 46-48

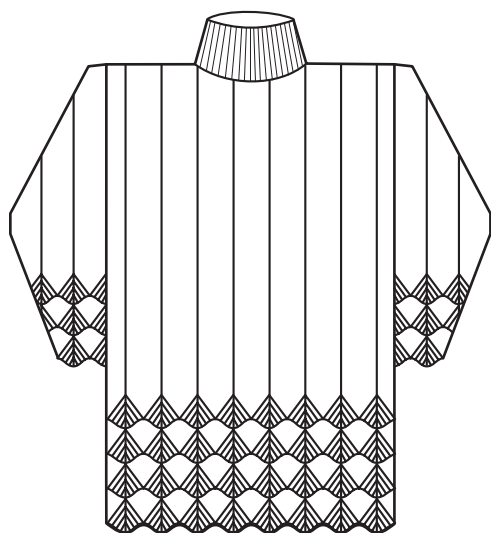

Вам потребуется: 400 г пряжи (полушерсть);
спицы №2,5, круговые спицы №2,5.
Средняя плотность: 25 п. х 31 р. = 10 х 10 см.
Изнаночная гладь: см. стр. 7.
Резинка: 2 лиц. п., 2 изн. п.

Спинка: набрать 137 п. и вязать 2 ряда изнаночной глади и далее 18 см узором по схеме 10 (повторить схему 5 раз в высоту). Продолжить работу в следующем порядке: кром., * 1 изн. п., 13 лицевых п., 1 изн. п. *, кром. На высоте 39 см от начала закрыть с обеих сторон для пройм по 6 п. и затем для закругления в каждом 2-м ряду 2 раза по 2 п. На высоте 62,5 см от начала закрыть для выреза горловины средние 27 п. и далее для закругления закрыть с обеих сторон в каждом 2-м ряду 1 раз 5 п. и 1 раз 4 п. На высоте 64 см от начала закрыть оставшиеся 36 петель плеча.

Перед: аналогично спинке, но для выреза горловины на высоте 62,5 см от начала закрыть средние 19 п. и далее для закругления закрывать с обеих сторон в каждом 2-м ряду 2 раза 3 п., 2 раза по 2 п. и 3 раза по 1 п. На высоте 64 см от начала закрыть оставшиеся 36 петель плеча.

Рукав: набрать 62 п. и вязать 2 ряда изнаночной глади. Продолжить работу узором по схеме 10, повторив схему в высоту 3 раза. Далее вязать узором по описанию спинки. Для скосов, начиная с 40-го ряда, прибавить с обеих сторон попеременно в каждом 2-м и 4-м ряду 30 раз по 1 п. На высоте 39 см от начала закрыть с обеих сторон по 6 п. и далее в каждом 2-м ряду закрывать по 2 п. На высоте 50

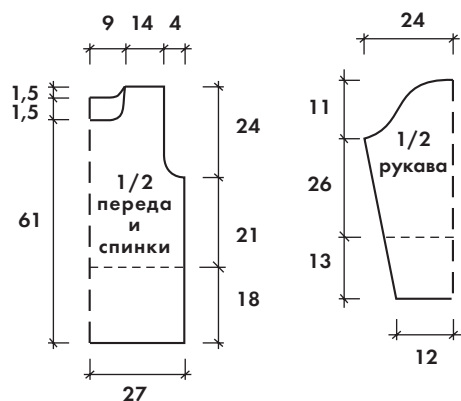

см закрыть оставшиеся петли.

Сборка: выполнить плечевые швы. Для воротника на круговые спицы набрать 108 п. и вязать 15 см резинкой и 4 ряда лицевой гладью, прикеттлевать. Выполнить боковые швы и швы рукавов.

- + — лицевая (по изн. стороне — изнаночная)
- — изнаночная (по изн. стороне — лицевая)
- — накид (по изн. стороне — изнаночная)
- △ — 2 петли вместе лицевой с наклоном вправо (спица вводится слева направо)
- ▴ — 2 петли вместе лицевой с наклоном влево (снять 1-ю и 2-ю петли как при лицевом вязании, затем надеть их на левую спицу и провязать вместе лицевой, вводя правую спицу справа налево)



Схема 10



Модель 11

Жилет мужской размер 48-50

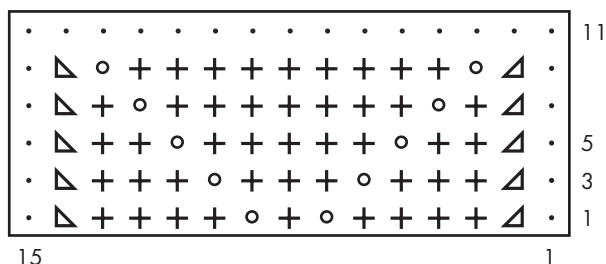
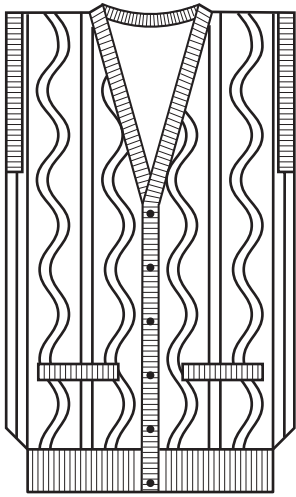
Вам потребуется: 350 г пряжи (100% шерсть);
спицы №2,5 и 3, круговые спицы №3, 4 пуговицы.

Резинка: 1 лицевая, 1 изнаночная.

Изнаночная гладь: см. стр. 7.

Плотность вязания: 20 п. x 30 р. = 10 x 10 см.

Спинка: на спицы №2,5 набрать 105 п. и вязать 6 см резинкой, при этом в последнем изн. р. равномерно прибавить 31 п., набирая их скрещенными из протяжек между петлями (=136 п.). Продолжить спицами №3 в следующей последовательности: кром., 11 п. изнаночной глади, 2 раза повторить узор по схеме 11.1 (=52 п.), 1 раз связать 8 первых петель узора по схеме 11.1, 2 раза повторить узор по схеме 11.2 (=52 п.), 11 п. изнаночной глади, кром. Для боковых скосов прибавить с обеих сторон в каждом 14-м ряду 6 раз по 1 п. (=148 п.). Прибавляемые петли вязать изнаночной гладью. На высоте 38 см для пройм закрыть с обеих сторон в каждом 2-м ряду 1 раз 3 п., 2 раза по 2 п. и 5 раз по 1 п. На высоте 66 см для выреза горловины закрыть средние 32 п. и далее для закругления закрывать с обеих сторон в каждом 2-м ряду 2 раза по 3 п. Одновременно для плечевых скосов закрыть в каждом 2-м ряду 4 раза по 10 п. На высоте 68 см работу закончить.

Левая полочка: на спицы №2,5 набрать 51 п. и вязать 6 см резинкой, при этом в последнем изн. р. равномерно прибавить 14 п., набирая их скрещенными из протяжек между петлями (=65 п.). Продолжить спицами №3 в следующей последовательности: кром., 11 п. изнаночной глади, 2 раза повторить узор по схеме 11.1 (=52 п.), кром. Боковой скос с правого края выполнить по описанию спинки (=71 п.). Для кармана на высоте 15 см от начала оставить 34 п., провязав от правого края все петли изнаночной гладью. Для мешковины кармана набрать новые 30 п. и вязать 9 см изнаночной гладью, прибавив равномерно 4 п. в последнем ряду (=34 п.). Петли мешковины включить в работу вместо оставленных петель и продолжать работу. На высоте 38 см выполнить пройму по описанию спинки. На высоте 32 см от начала для скоса горловины закрыть с левого края 1 п. и далее закрывать попеременно в каждом 4-м и 6-м рядах 8 раз по 1 п., затем в каждом 6-м ряду 10 раз по 1 п. Плечевой скос — по описанию спинки. На высоте 68 см работу закончить.

Правая полочка: вязать симметрично левой, но вместо схемы 11.1 вязать узор по схеме 11.2.

Сборка: оставленные петли карманов взять на рабочую спицу и вязать 3 см резинкой. Пришить боковые стропы планок карманов к полочкам. С

изнаночной стороны пришить мешковину карманов. Выполнить плечевые швы и боковые швы. По краю пройм набрать на круговые спицы 138 п. и вязать резинкой 6 см. Сложить пополам и прикеттлеть. По краю полочек и горловины набрать около 370 п. и вязать 6 см резинкой. Одновременно на левой планке выполнить отверстия для пуговиц на высоте 1,5 см от края и на расстоянии 10 см друг от друга. Для отверстия на высоте 1,5 см от начала планки закрыть по 2 п., а в следующем ряду набрать 2 п. Повторить через 3 см. Сложить пополам и прикеттлеть. Пришить пуговицы.

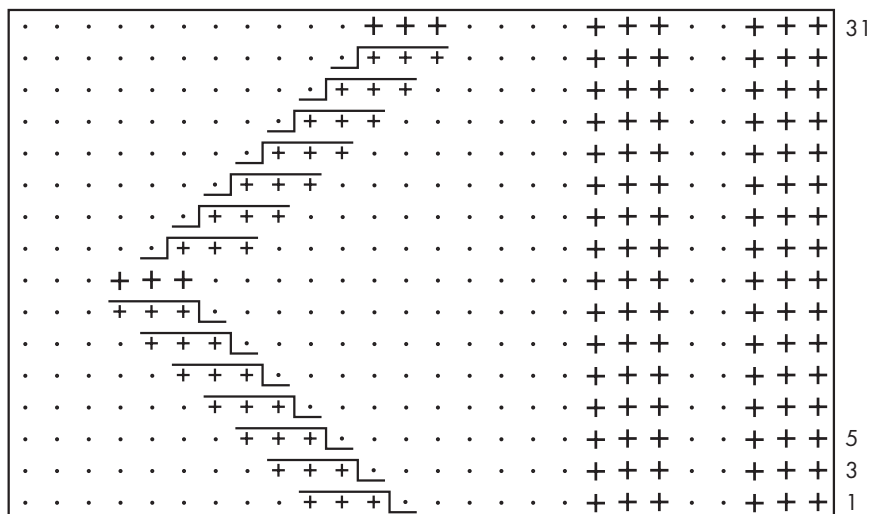

26

1

Схема 11.1

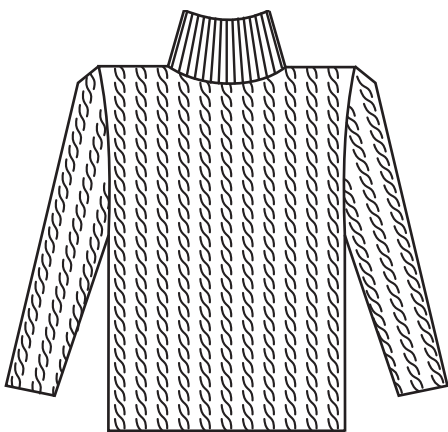

Модель 13

Свитер
размер 48-50

Вам потребуется: 300 г пряжи (мохер);
спицы №3, круговые спицы №2,5.

Резинка: 1 лицевая, 1 изнаночная.

Плотность вязания: 21 п. x 26 р. = 10 x 10 см.

Спинка: на спицы №3 набрать 122 п. и вязать по схеме 13. На высоте 64 см для выреза горловины закрыть средние 32 п. и в следующем 2-м ряду с обеих сторон по 5 п. На высоте 65 см закрыть оставшиеся 40 петель плеча.

Перед: аналогично спинке, но для выреза горловины на высоте 63 см от начала закрыть средние 22 п. и далее обе стороны вязать отдельно, для закругления закрывать с обеих сторон в каждом 2-м ряду 1 раз 4 п., 2 раза по 3 п. На высоте 65 см от начала закрыть оставшиеся петли плеча.

Рукав: на спицы №3 набрать 50 п. и вязать узором по схеме 13. Для скосов прибавить с обеих сторон в каждом 4-м ряду 27 раз по 1 п., прибавляемые петли вводить в узор. На высоте 52 см от начала петли закрыть (=104 п.).

Сборка: выполнить плечевые швы. По краю горловины на спицы №2,5 набрать 100 п. и вязать 13 см резинкой. Петли закрыть, не стягивая. Выполнить боковые швы и швы рукавов.



Схема 13



Схема 11.2

- + — лицевая (по изнаночной стороне — изнаночная)
- — изнаночная (по изнаночной стороне — лицевая)
- +|+ — 1 петлю оставить на вспомогательной спице перед работой, следующую провяжут лицевой, затем снятую петлю лицевой

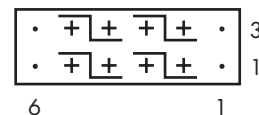
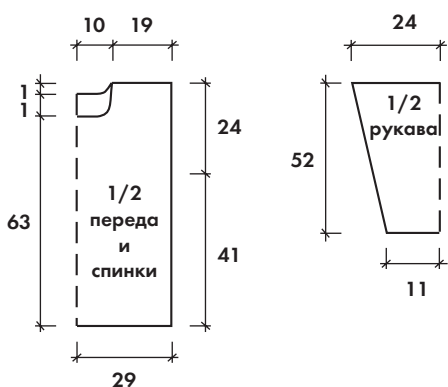
- |+ + + — 1 петлю оставить на вспомогательной спице за работой, 3 следующие провяжут лицевыми, затем снятую петлю — изнаночной
- + + +|• — 3 петли оставить на вспомогательной спице перед работой, следующую провяжут изнаночной, затем снятые петли — лицевыми

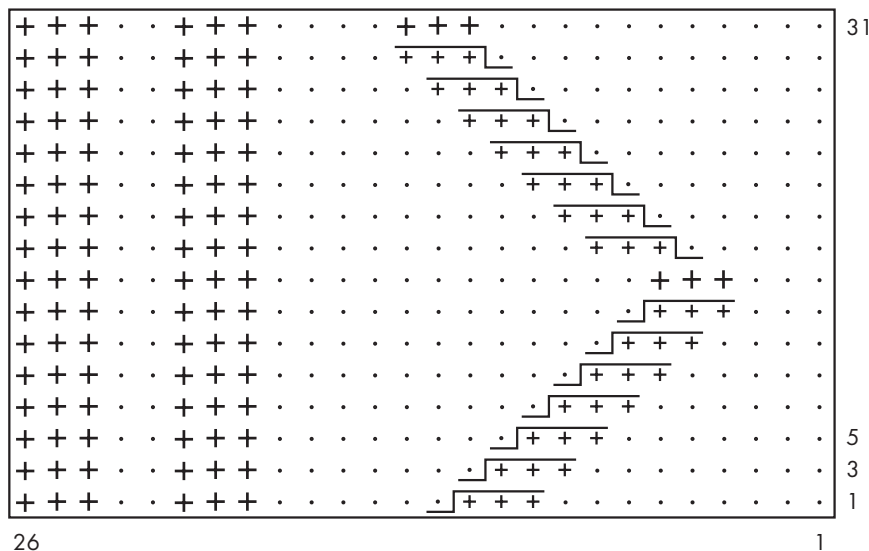
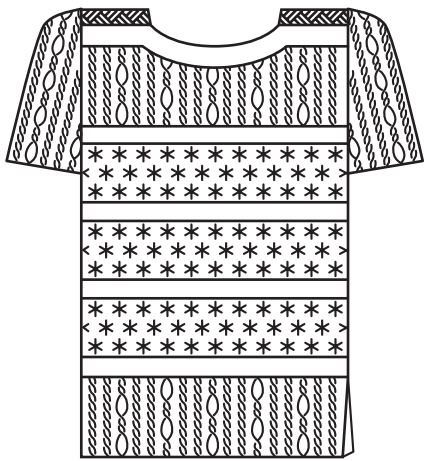

Модель 12

Ажурная блуза

размер 46-48

Вам потребуется: 250 г тонкой пряжи (вискоза); спицы №2,5; круговые спицы №2,5; крючок №2,5.

Кайма: схема 12.3.

Плотность вязания: 27 п. x 45 р. = 10 x 10 см.

Перед: набрать 129 п. и вязать 12 см узором по схеме 12.1. Продолжить в следующей последовательности:

16 рядов лицевой глади, 36 рядов узором по схеме 12.2,

16 рядов лицевой глади, 30 рядов узором по схеме 12.2,

16 рядов лицевой глади, 24 ряда узором по схеме 12.2,

16 рядов лицевой глади, 18 рядов узором по схеме 12.2,

16 рядов лицевой глади, далее узором по схеме 12.1. При этом на высоте 42 см от начала закрыть с обеих сторон по 5 п. и далее в каждом 2-м ряду 1 раз 3 п., 2 раза по 2 п. и 3 раза по 1 п. На высоте 60,5 см для выреза горловины снять на дополнительную спицу (в качестве дополнительной лучше использовать круговые спицы) средние 29 п. и далее с обеих сторон снимать в каждом 2-м ряду 3 раза по 5 п., 2 раза по 4 п., 2 раза по 3 п. и 3 раза по 2 п. На высоте 62 см все петли снять на рабочую спицу и вязать 4 ряда лицевой гладью. Петли закрыть.

Спинка: набрать 129 п. и вязать лицевой гладью. Пройму оформить по описанию спинки. Для выреза горловины на высоте 63 см от начала закрыть средние 41 п. и далее обе стороны закончить отдельно. Для закругления закрывать с внутренней стороны в каждом 2-м ряду 1 раз 5 п., 1 раз 4 п., 1 раз 3 п. и 1 раз 1 п. На высоте 67 см от начала закрыть оставшиеся 16 петель плеча.

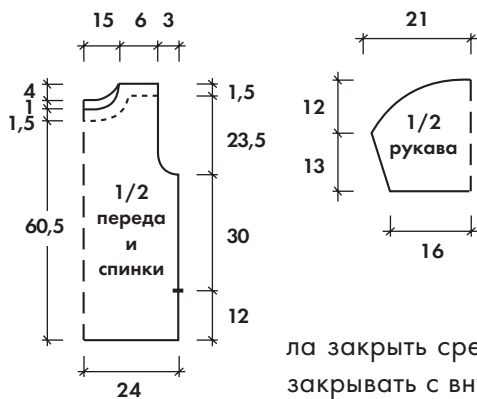

Рукав: набрать 82 п. и вязать узором по сх. 12.1. Для скосов прибавить с обеих сторон в каждом 4-м ряду 14 раз по 1 п., прибавляемые петли вводить в узор. На высоте 13 см от начала петли для оката закрыть по 5 п. с обеих сторон

и далее в каждом 2-м ряду закрывать по 2 п. На высоте 25 см от начала закрыть все петли.

Сборка: по краю плеча переда связать крючком 2 ряда каймы, аналогично выполнить кайму на спинке, одновременно в последнем ряду плеча спинки соединять с плечом переда в выступающих вершинках; повторить для другого плеча. Выполнить боковые швы, оставив снизу 12 см для разреза, и швы рукавов. По краю рукавов и низа связать по 1 ряду каймы, по краю разреза связать "рачий шаг".



Схема 12.2



Схема 12.1

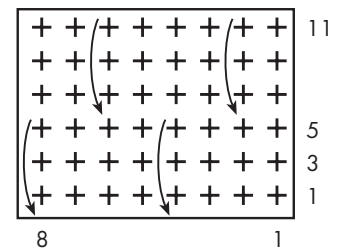
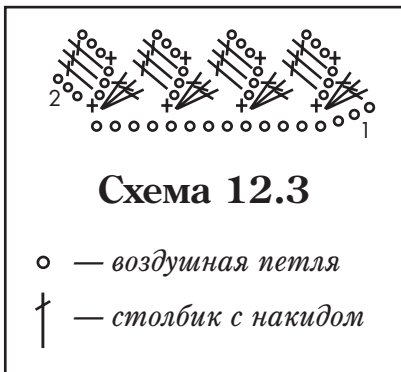

Модель 14

Пуловер ажурный с V-образным вырезом размер 46-48

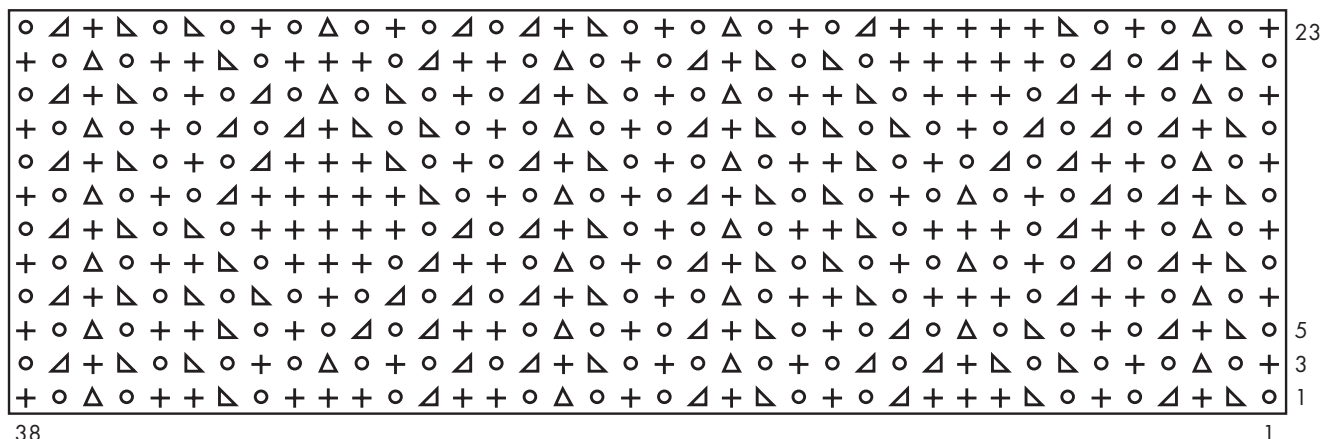
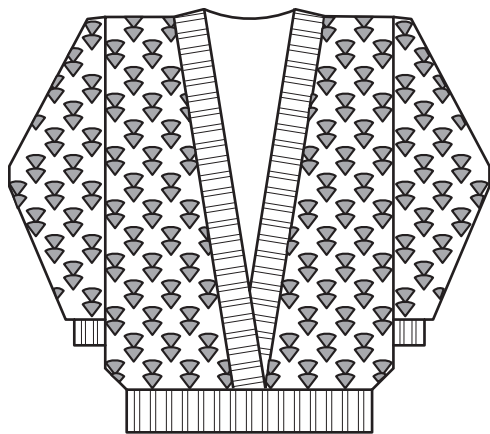
Вам потребуется: 600 г пряжи (тонкая полушерсть в 5 сложений);
крючок №2,5; спицы №1,5.

Резинка: 2 лицевые, 2 изнаночные.

Плотность вязания крючком: 20 п. x 12 р. = 10 x 10 см.

Плотность вязания беек: 32 п. x 40 р. = 10 x 10 см.

Спинка: связать цепочку из 100 в. п. и вязать 16 см по схеме 14, для закругления проймы с обеих сторон оставлять непровязанными в каждом ряду 1 раз 6 п., 1 раз 2 п. и 6 раз по 1 п. На высоте 46 см от начала для выреза горловины оставить средние 14 петель и далее для закругления с обеих сторон убавить 3 раза по 3 петли. На высоте 49 см от начала работу закончить.

Полочка (левая и правая в зеркальном отражении): связать цепочку из 44 в. п. и вязать по схеме 14, для скоса выреза горловины на высоте 2 см от начала убавлять в каждом 2-м ряду 10 раз по 1 п. Пройму оформить как на спинке. На высоте 49 см от начала вязание закончить.

Рукав: связать цепочку из 125 в. п. и вязать 31 см по схеме 14. Для оката убавлять в каждом ряду с обеих сторон 1 раз по 7 п., 2 раза по 5 п., 3 раза по 4 п., 1 раз по 3 п., и далее в каждом 2-м ряду по 3 п. На высоте 52 см от начала вязание закончить.

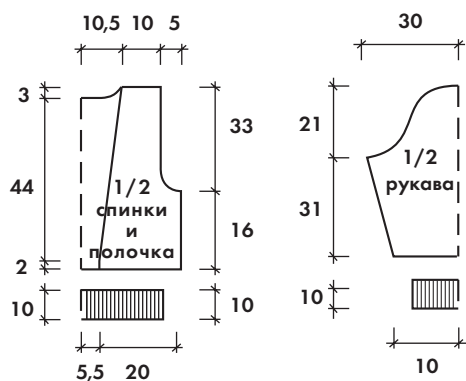

по 7 п., 2 раза по 5 п., 3 раза по 4 п., 1 раз по 3 п., и далее в каждом 2-м ряду по 3 п. На высоте 52 см от начала вязание закончить.

Сборка: выполнить плечевые швы. Связать на спицах бейку, высотой 10 см: для манжетов рукавов — на 88 п., для полочек и выреза горловины — на 210 п., для низа — на 326 п. Прикеттлевать бейку к полочкам и вырезу горловины спинки. Низ рукавов присборить и прикеттлевать манжеты. Выполнить боковые швы и швы рукавов. Прикеттлевать бейку к низу изделия.



Схема 14

- — воздушная петля
- † — столбик с накидом

- † — лицевая (по изнаночной стороне — изнаночная)
- — изнаночная (по изнаночной стороне — лицевая)
- — накид (по изнаночной стороне — изнаночная)
- △ — 2 петли вместе лицевой с наклоном вправо (спица вводится слева направо)
- ▴ — 2 п. вместе лицевой с наклоном влево (снять 1-ю и 2-ю петли как при лицевом вязании, затем надеть их на левую спицу и провязать вместе лицевой, вводя правую спицу справа налево)
- ▲ — снять петлю, как при лицевом вязании, 2 следующие провязать вместе лицевой и протянуть образовавшуюся петлю через снятую
- († — провязать лицевую петлю, вводя спицу 4-мя рядами ниже, петли над ней распустить

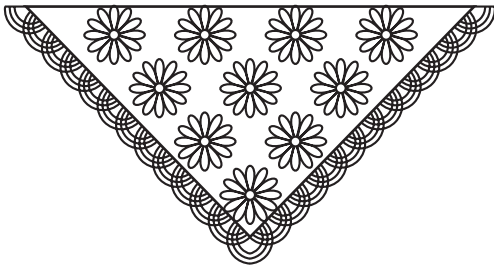

Модель 15

Шаль

Вам потребуется: пряжи (тонкая полушерсть):

250 г светло-коричневого цвета и немного кирпичного цвета;
крючок №2.

Размер 1 квадрата: 26 х 26 см.

Для выполнения шали потребуется 10 мотивов квадратов и 5 мотивов треугольников. Каждый следующий квадрат присоединяется к предыдущему в последнем ряду в точках, указанных на схеме 15. По длинной стороне шаль обвязать столбиками с накидом, по коротким — каймой. В каждом ряду в углах шали прибавить петли, чтобы не стянуть полосу обвязки.

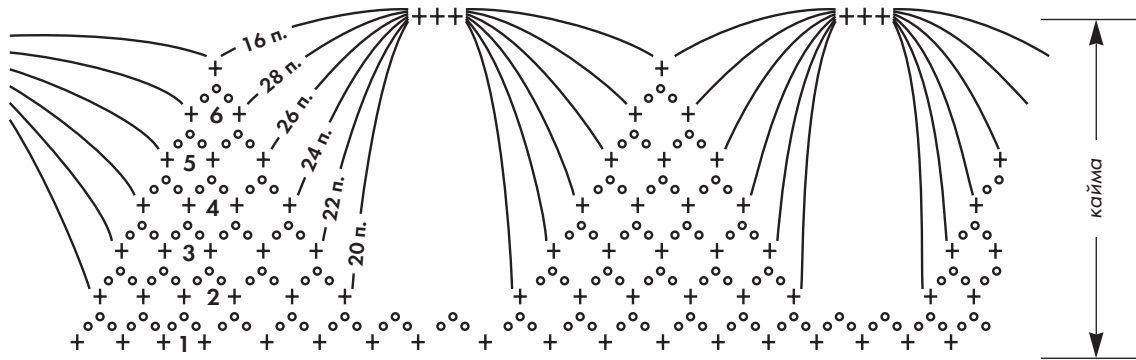
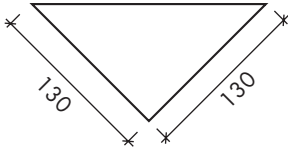

точки соединения

- — воздушная петля
- ⊕ — столбик без накида
- ⊥ — столбик с 1 накидом
- ⊥⊥ — столбик с 2-мя накидами

Схема 15

Модель 16

Шаль

Вам потребуется:

400 г пряжи (полушерсть),
крючок №2,5.

Узор полотна основан на филейном вязании с помощью столбиков с накидом и воздушных петель по схеме 16. Начало вязания — с нижнего угла, расширение происходит за счет прибавления в начале и конце ряда по столбику с одним накидом и столбику с двумя накидами. Середина шали вяжется "сеткой". Закончить шаль полосой из 3-х рядов столбиков с накидом и 2-х рядов "сетки". По краям украсить кистями.



Схема 16

- — воздушная петля
- +
- ┆ — столбик с 1 накидом
- ┆ — столбик с 2-мя
накидами

далее вязать по рисунку

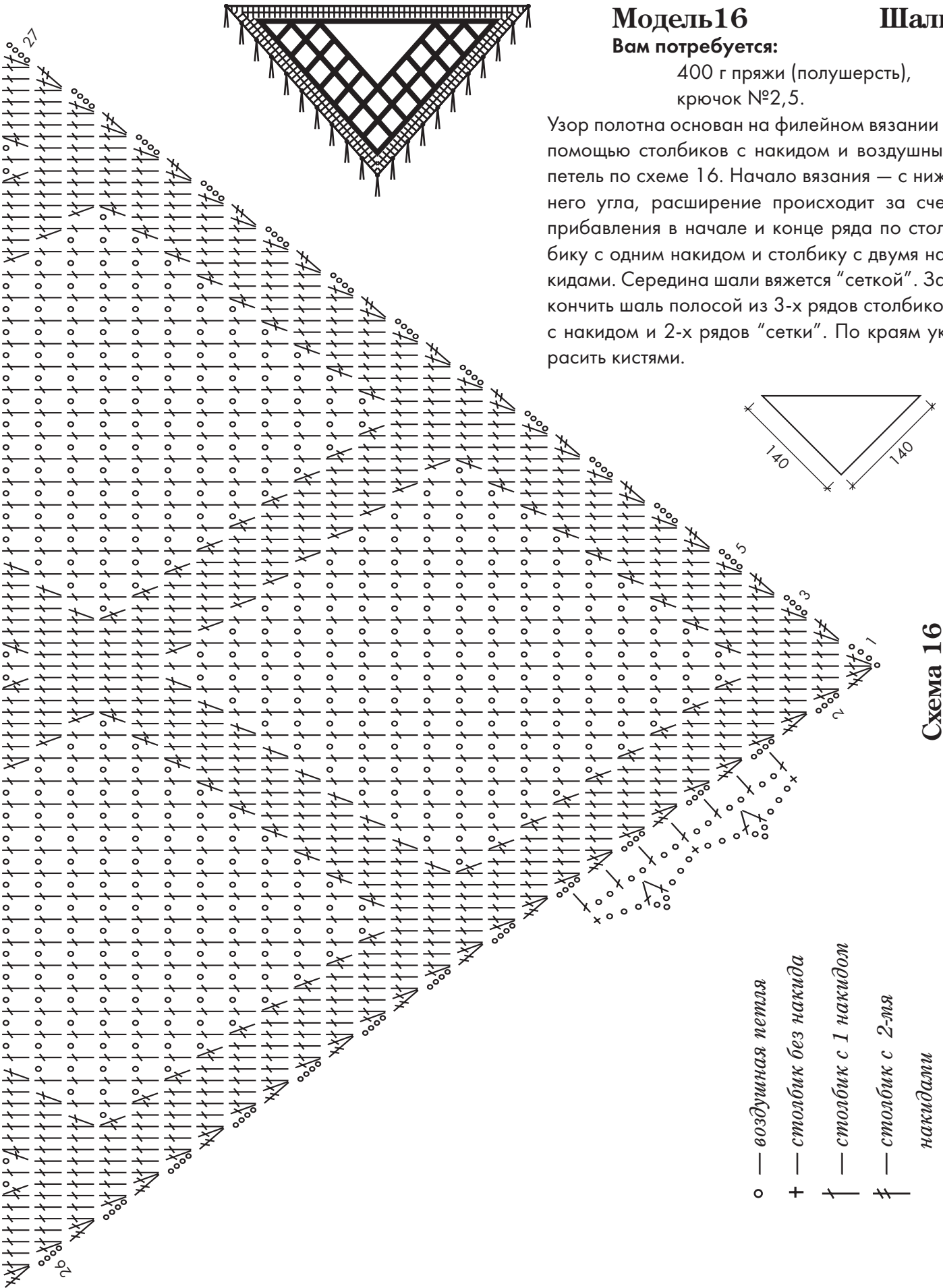
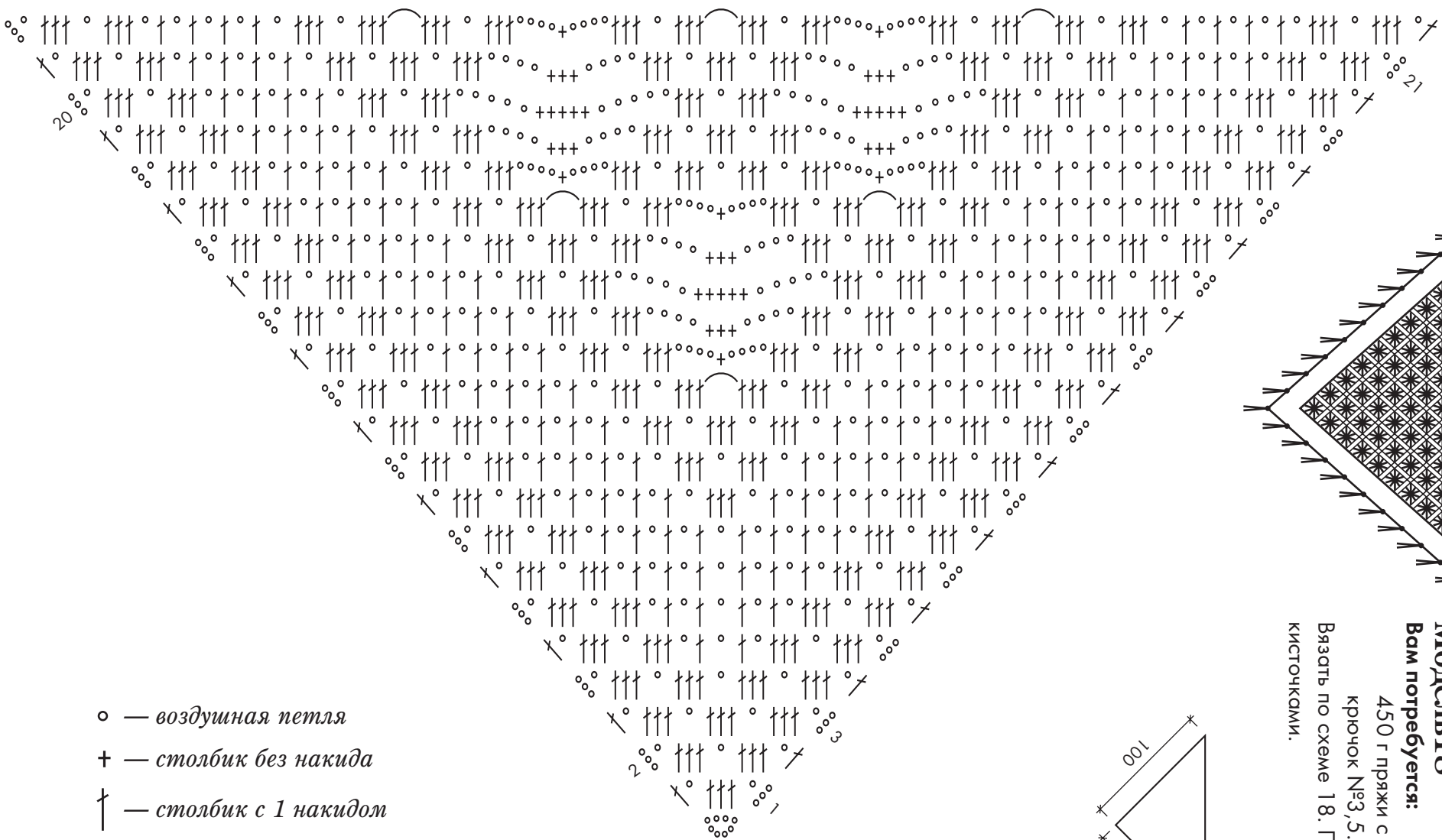

- — воздушная петля
- ⊕ — столбик без накида
- ⊣ — столбик с 1 накидом
- ⊤ — столбик с 2-мя накидами
- ⌒ — цепочка из 9 в. п.

Схема 18

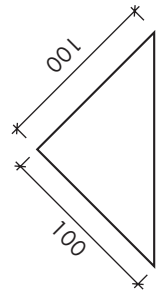
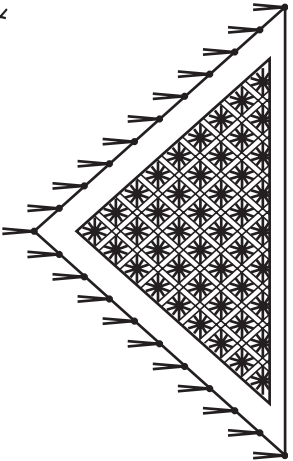

Модель 18 Шаль
 Вам потребуется:
 450 г пряжи с люрикомсом,
 крючок №3,5.
 Вязать по схеме 18. По краям украсить
 кисточками.

Модель 17

Шаль

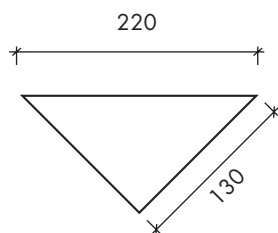
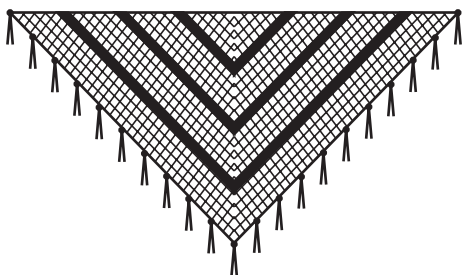

Вам потребуется:

200 г пряжи (п/шерсть),
спицы №2.

Лицевая гладь: см. стр. 7.

Ажурная дорожка

(количество петель, кратное 2):

1 ряд: 2 вместе лицевой, накид;

2 ряд и все четные — изнаночные;

3 ряд: накид, 2 вместе лицевой;

5 ряд: все лицевые;

повторять 1-6 ряды.

Выпуклая дорожка:

1 ряд: лицевые; 2 ряд: изнаночные;

3 ряд: лицевые; 4 ряд: лицевые;

5 ряд: изнаночные; 6 ряд: лицевые;
повторить 1-6 ряды 2 раза.

Начало вязания — середина верхнего края шали. Набрать 5 п. и вязать 6 см лицевой гладью. Начиная со 2 ряда в каждом четном ряду по обе стороны от центральной петли выполнять по накиду. Продолжить вязание чередованием ажурной и выпуклой дорожек, выполняя прибавление петель. Выполнив 6 ажурных и 5 выпуклых дорожек, петли закрыть. Выполнить 212 кистей: нарезать нити, длиной 30 см. По краям втянуть кисти (нити в 8 сложений).

Модель 19

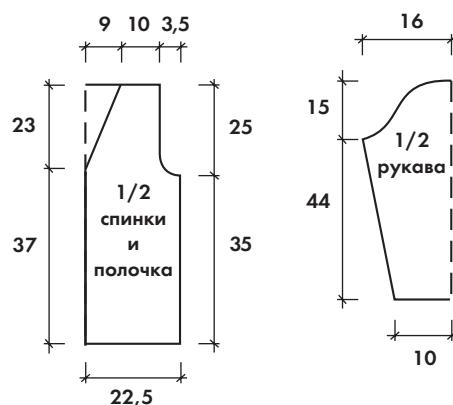

11 раз по 1 п. На высоте 60 см от начала закрыть оставшиеся 16 петель плеча.

Рукав: набрать 34 п. и вязать узором по схеме 19. Для скосов прибавить с обеих сторон в каждом 10-м ряду 8 раз по 1 п. (=50 п.), прибавляемые петли вводить в узор. На высоте 44 см от начала для оката закрыть с обеих сторон в каждом 2-м ряду 2 раза по 2 п., 12 раз по 1 п., 2 раза по 2 п. На высоте 59 см от начала закрыть оставшиеся 10 п.

Сборка: выполнить плечевые и боковые швы, швы рукавов. По низу изделия выполнить крючком отделочный ряд столбиков без накида.



Схема 19

+ — лицевая (по изнаночной стороне — изнаночная)

○ — накид (по изнаночной стороне — изнаночная)

△ — 2 петли вместе лицевой с наклоном вправо (спица вводится слева направо)

▴ — 2 п. вместе лицевой с наклоном влево (снять 1-ю и 2-ю петли как при лицевом вязании, затем надеть их на левую спицу и провязать вместе лицевой, вводя правую спицу справа налево)

Жакет ажурный

размер 42-44

Вам потребуется:

500 г толстой пряжи
(60% шерсть, 40% акрил),
спицы №5, крючок №4;
пряжка-замок.

Плотность вязания:

15 п. x 20 р. = 10 x 10 см.

Спинка: набрать 70 п. и вязать узором по схеме 19. На высоте 35 см для пройм закрыть с обеих сторон 1 раз 2 п. и далее в каждом 2-м ряду 5 раз по 1 п. На высоте 60 см закрыть все петли.

Полочка: набрать 35 п. и вязать узором по схеме 19, пройму оформить как на спинке. Для выреза горловины на высоте 37 см от начала закрыть с внутреннего края 1 п. и далее закрывать в каждом 4-м ряду

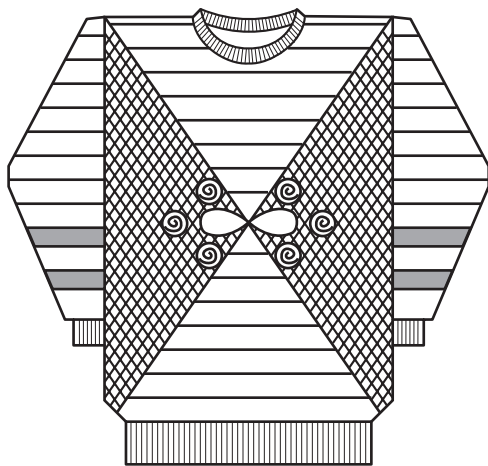

Модель 20

Пуловер трехцветный

размер 48-50

Вам потребуется: по 200 г пряжи (х/б) белого и синего цвета и 150 г светло-желтого, 20 г синтетической пряжи с люрикомс, золотистая нить для вышивки или готовая аппликация; спицы №3 и 3,5; круговые спицы №3.

Резинка: 1 лицевая, 1 изнаночная.

Лицевая гладь: см. стр. 7.

Изнаночная гладь: см. стр. 7.

Платочная вязка: см. стр. 7.

“Жемчужный” узор: 1 ряд: 1 лиц. п., 1 изн. п.;
2 ряд и все четные — по рисунку;
3 ряд: 1 изн. п., 1 лиц. п.;
повторять 1-4 ряды.

“Поперечный” узор: чередовать 3 ряда лицевой глади и 1 ряд изнаночной глади.

Плотность вязания: 20 п. x 31 р. = 10 x 10 см.

Спинка: на спицы №3 светло-желтой нитью набрать 117 п. и вязать 5 см резинкой, при этом в последнем изнаночном ряду прибавить 1 п. (=118 п.). Продолжить спицами №3,5 от 3-х клубков: 11 петель вязать синей нитью “жемчужный” узор, 96 п. — светло-желтой нитью “поперечный” узор, 11 петель — синей нитью, “жемчужный” узор. В каждом лицевом ряду участки синего цвета смещать на 1 п., заменяя им светло-желтый, нити перекрещивать по изнаночной стороне. Когда все петли сменятся на синий цвет, связать два ряда, после чего две

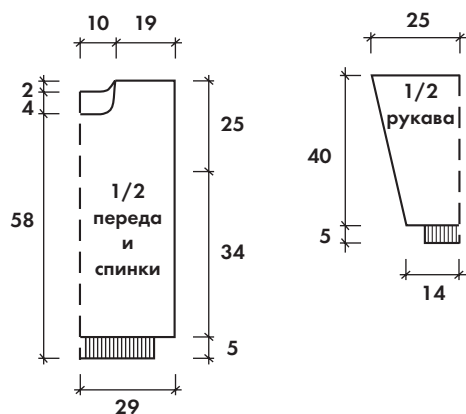

центральные петли вязать белой нитью “поперечный” узор и далее аналогично смещать в каждом лицевом ряду на 1 п. по обе стороны от центральных петель, расширяя белый участок. Для выреза горловины на высоте 62 см от начала закрыть средние 26 п. и далее обе стороны закончить отдельно, для закругления закрывать в каждом 2-м ряду 1 раз 4 п. и 1 раз 3 п. На высоте 64 см закрыть все петли по прямой.

Перед: аналогично спинке, но для выреза горловины на высоте 58 см от начала закрыть средние 20 п. и далее для закругления закрывать с обеих сторон в каждом 2-м ряду 1 раз 3 п., 2 раза по 2 п. и 3 раза по 1 п. На высоте 64 см от начала закрыть оставшиеся петли плеча.

Рукав: на спицы №3 белой нитью набрать 45 п. и вязать 5 см резинкой, при этом в последнем изнаночном ряду прибавить 13 п., набирая их скрещенными из протяжки между петлями (=58 п.). Продолжить спицами №3,5 в следующем порядке: 12 рядов белой нитью “поперечным” узором, 4 ряда лицевой глади светло-желтой нитью, 8 рядов синей нитью “поперечным” узором, 2 ряда нитью с люрикомс платочной вязкой. Повторить последовательность полос еще 1 раз и далее вязать белой нитью “поперечным” узором. Для скосов прибавить с обеих сторон в каждом 4-м ряду 12 раз по 1 п. и затем попеременно в каждом 4-м и 6-м ряду 10 раз по 1 п. (=102 п.). На высоте 45 см от начала петли закрыть.

Сборка: выполнить плечевые швы. По краю горловины набрать 100 п. и вязать 3 см резинкой. Петли закрыть. Для отделки связать шнуры из 4-х лицевых петель: длиной около 100 см — для диагональной полосы и бантика, четыре по 15 см и один 20 см — для пуговиц. Короткие шнуры свернуть улиткой и пришить. Выполнить боковые швы и швы рукавов.

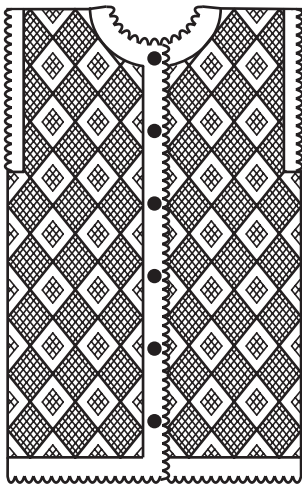

Модель 21

Жилет ажурный размер 48-50

Вам потребуется: 800 г пряжи (домашняя овечья шерсть);
крючок №3; 4 пуговицы.

Кайма: 1 ряд — столбики с 2-мя накидами;
2 ряд — 2 в. п., 1 ст. б/н, 1 "пико" (5 в. п. и петля соединения в 1-ю в. п.).

Плотность вязания: 27 п. x 8 р. = 10 x 10 см.

Спинка: связать цепочку из 142 в. п. + 3 в. п. подъема и вязать узором по схеме 21, связав петли до раппорта, повторить 5 раз раппорт и 1 раз петли после раппорта. Для выреза горловины на высоте 61 см от начала оставить средние 25 п. и далее обе стороны закончить отдельно, закрывая с внутреннего края в каждом ряду 5 раз по 1 п. На высоте 65 см от начала работу закончить.

Полочка: связать цепочку из 70 в. п. + 3 в. п. подъема и вязать узором по схеме 21, связав петли до раппорта, повторить 2 раза раппорт и один раз петли после раппорта. На высоте 57 см для выреза горловины оставить с внутреннего края 25 п., для закругления не провязывать с внутренней стороны в каждом следующем ряду 5 раз по 1 п. На высоте 65 см работу закончить.

Сборка: выполнить плечевые и боковые швы. По низу изделия связать крючком 3 ряда ст. с 2-мя накидами, 4-й ряд — *2 ст. с 2-мя накидами, 1 в. п. *, 5-й ряд — *2 в. п., 1 ст. б/н, 1 "пико" (5 в. п. и петля соединения в первую в. п.)*. Горловину и полочки обвязать 2-мя рядами столбиков с 2-мя накидами (при этом на правой полочке выполнить отверстия для пуговиц, заменив столбик воздушной петлей, между отверстиями — 29 столбиков); далее выполнить 2 ряда каймы. Края пройм обвязать каймой.



Схема 21



Модель 23

Укороченный жакет с потайной застежкой

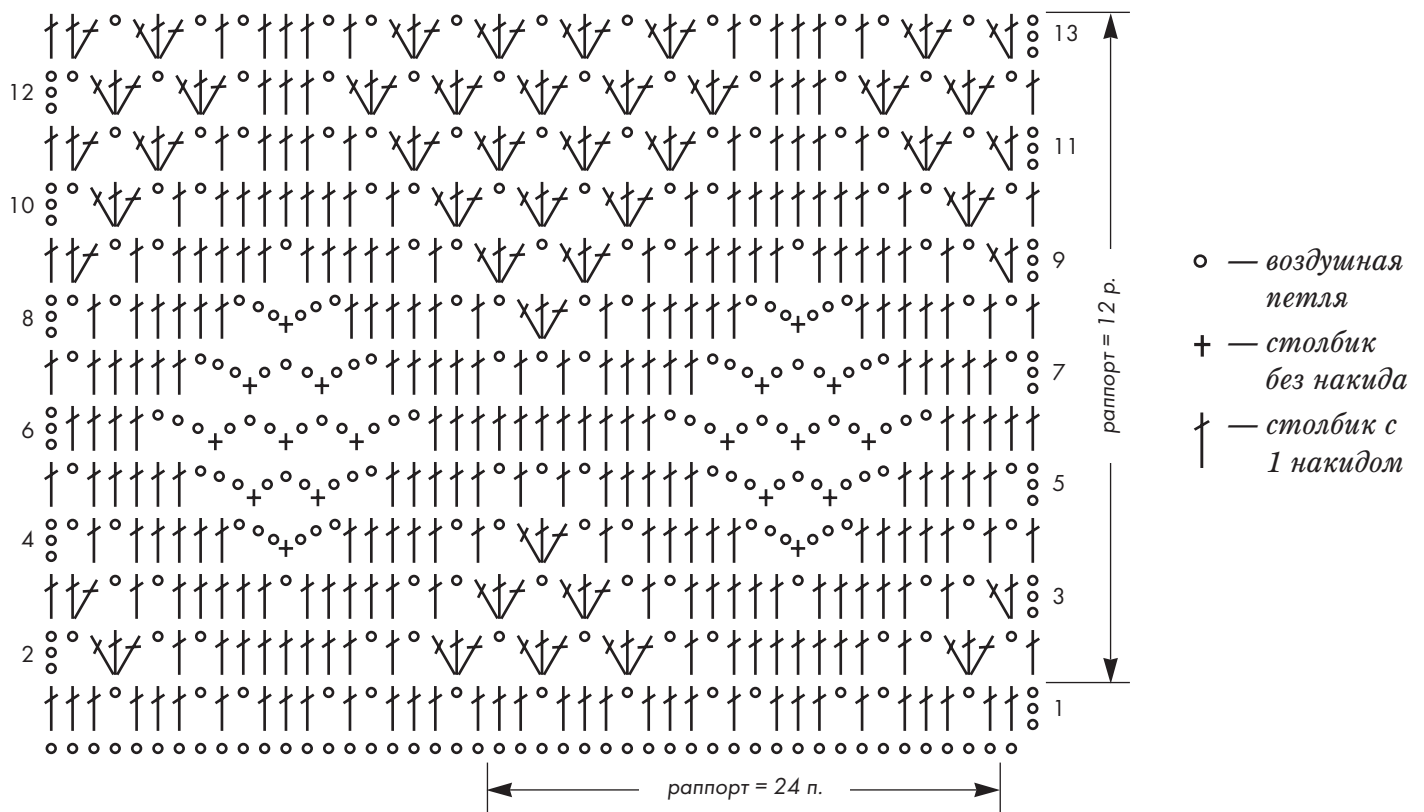
размер 46-48

Вам потребуется: 400 г меланжевой пряжи и по 20 г серого и бледно-салатового цвета (х/б с вискозой); спицы №4; крючок №4; 6 пуговиц.

Лицевая гладь: см. стр. 7.

Плотность вязания: 21 п. x 27 р. = 10 x 10 см.

Спинка: набрать 112 п. и вязать лицевой гладью. На высоте 24 см для пройм закрыть с обеих сторон по 5 п. и далее в каждом 2-м ряду закрыть 2 раза по 3 п. и 2 раза по 2 п. На высоте 42 см для выреза горловины закрыть средние 10 п. и далее для закругления закрывать с обеих сторон в каждом 2-м ряду 1 раз 5 п., 2 раза по 4 п. На высоте 45 см закрыть оставшиеся 23 петли плеча.

Полочка левая: набрать 68 п. и вязать лицевой гладью. Пройму оформить аналогично спинке. Для выреза горловины на высоте 29 см от начала закрыть с внутреннего края 16 п. и далее для закругления закрыть в каждом 2-м ряду 4 раза по 2 п. и 6 раз по 1 п. На высоте 45 см от начала закрыть оставшиеся петли плеча.

Полочка правая: вязать симметрично левой, выполнить 6 отверстий для потайной застежки: с правого края закрыть в одном ряду 4-ю и 5-

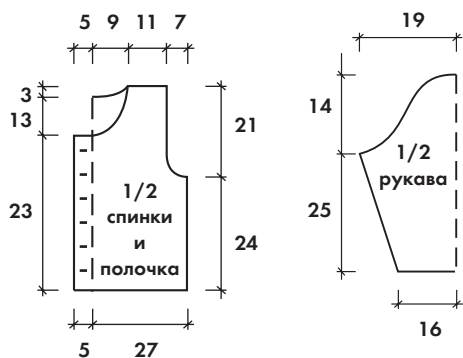

ю петли от кромочной, а в следующем ряду вместо них набрать две петли. Отверстия выполнять на высоте 2 см от нижнего края и по 5 см друг от друга.

Рукав: набрать 68 п. и вязать лицевой гладью. Для скосов прибавить с обеих сторон в каждом 7-м ряду 10 раз по 1 п. (=88 п.) На высоте 25 см от начала для оката закрыть с обеих сторон по 4 петли и далее закрывать в каждом 2-м ряду 1 раз 3 п., 3 раза по 2 п., 13 раз по 1 п., 3 раза по 2 п., 1 раз 3 п. и 1 раз 18 п.

Сборка: выполнить плечевые, боковые швы и швы рукавов. Сложить планку полочек (=8 п.) и пришить. По краю горловины, низу изделия и рукавов связать крючком 2 ряда столбиков без накида: 1 ряд нитью салатового цвета, 1 ряд нитью серого цвета. Вшить пуговицы.



Схема 22.1

Обозначения цветов:

- белый
- голубой

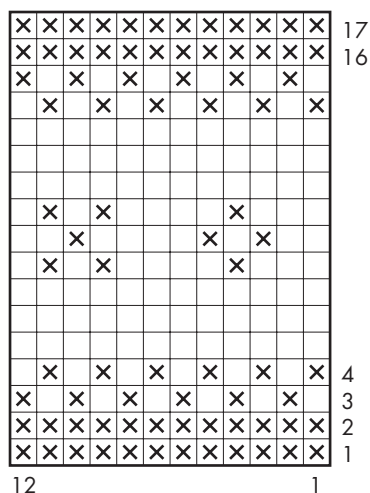

Схема 22.2



Модель 24

Пуловер мохеровый

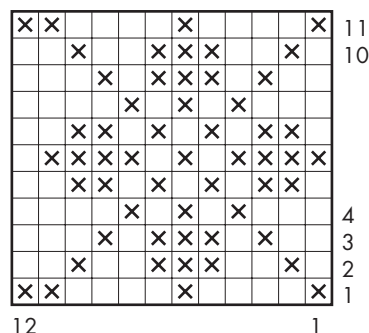
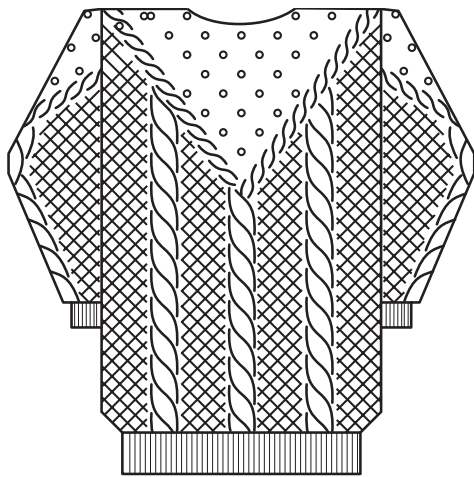
размер 46-48

Вам потребуется: 300 г (мохер "Tiftik", 70% ангора);

спицы №2,5 и 3; крючок №2,5.

Резинка: схема 24.1.

Лицевая, изнаночная гладь: см. стр. 7.

Плотность вязания: 27 п. x 27 р. = 10 x 10 см.

Спинка: на спицы №2,5 набрать 102 п. и вязать 8 см резинкой, при этом в последнем изн. р. равномерно прибавить 48 п., набирая их скрещенными из протяжек между петлями (=150 п.). Продолжить спицами №3 в следующей последовательности: кром., 3 п. изн. глади, 20 п. узором по схеме 24.2, *14 п. "косы" по схеме 24.3, 30 п. узором по схеме 24.2*, от* до * повторить, 14 п. "косы" по схеме 24.3, 20 п. узором по схеме 24.2, 3 п. изн. глади, кром. На высоте 23 см от начала (=15 см от резинки) к 12 п. средней "косы" равномерно добавить 9 п. (=21 п.) и распределить так: первые 10 п. — "коса" по схеме 24.4, 1 изн., следующие 10 п. — "коса" по схеме 24.5. Наклон "кос" выполнять следующим образом: 2 петли перед "косой" по схеме 24.4 и 2 петли после "косы" по схеме 24.5 вязать вместе изнаночной, в центре из 1 изнаночной связать 1 раз 3 петли (1 изн., 1 накид, 1 изн.), а далее в каждом лицевом ряду добавлять по 1 п. после первой и перед второй "косой". Когда в центре будет 7 п., начинать вязать узор по схеме 24.6, узор распределить таким образом, чтобы первая "шишечка" получалась на центральной петле. На высоте 38 см от начала для пройм закрыть с обеих сторон по 9 п. и далее в каждом 2-м ряду закрыть 1 раз 4 п., 1 раз 3 п., 1 раз 2 п. и 1 раз 1 п. На высоте 60

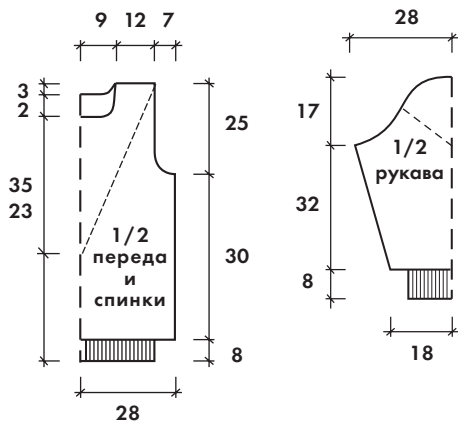

см от начала для выреза горловины закрыть средние 31 п.

и далее для закругления закрывать с обеих сторон в каждом 2-м ряду 1 раз 5 п. и 2 раза по 4 п. На высоте 63 см закрыть оставшиеся 32 петли плеча.

Перед: аналогично спинке, но для выреза горловины на высоте 58 см от начала закрыть средние 21 п. и далее для закругления закрывать с обеих сторон в каждом 2-м ряду 1 раз 4 п., 2 раза по 3 п., 2 раза по 2 п. и 4 раза по 1 п. На высоте 63 см от начала закрыть оставшиеся петли плеча.

Рукав: на спицы №2,5 набрать 52 п. и вязать 8 см резинкой, при этом в последнем изн. р. прибавить 46 п., набирая их скрещенными из протяжки между петлями (=98 п.). Продолжить спицами №3 в следующей последовательности: кром., 41 п. узора по схеме 24.2, 14 п. "коса" по схеме 24.3, 41 п. узора по схеме 24.2, кром. Для скосов прибавить с обеих сторон попеременно в каждом 2-м и 4-м рядах 27 раз по 1 п. (=152 п.), на прибавляемых петлях вязать узор по схеме 24.2. На высоте 40 см от начала (=32 см от резинки) начать выполнение оката и одновременно раздвоение косы по описанию спинки. Для оката закрыть в каждом 2-м ряду 1 раз 8 п., 1 раз 7 п., 1 раз 6 п., 1 раз 5 п., 8 раз по 2 п., 6 раз по 1 п., 2 раза по 2 п., 1 раз 3 п. и 1 раз 4 п. На высоте 57 см закрыть оставшиеся петли.

Сборка: выполнить плечевые швы. По краю горловины связать крючком 2,5 см столбиками без накида. Последний ряд — "рачий шаг". Выполнить боковые швы и швы рукавов.



Схема 24.1



Схема 24.2

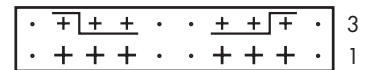

Схема 24.3

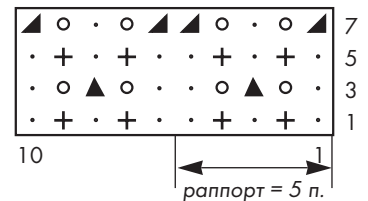

Схема 24.6

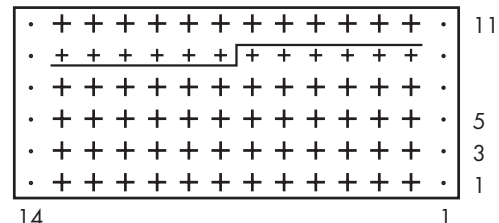

Схема 24.5

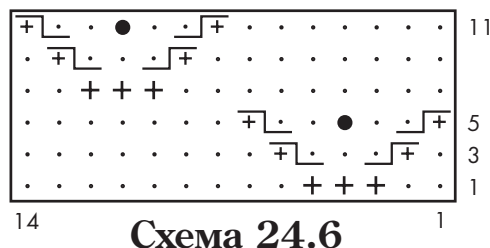

Схема 24.4

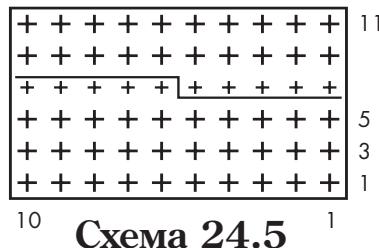

Модель 25

Безрукавка мужская

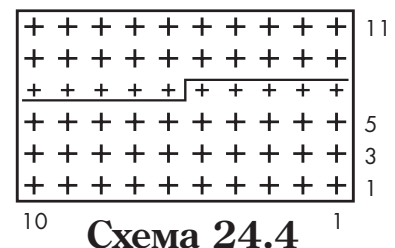
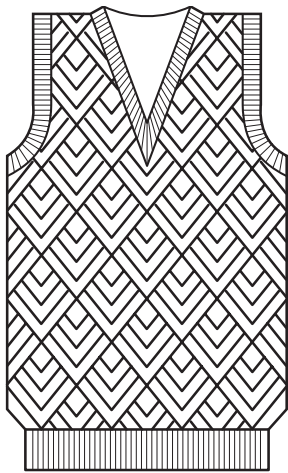
размер 52

Вам потребуется: 300 г пряжи (шерсть); спицы №3 и 3,5; круговые спицы №3.

Резинка: 1 лицевая, 1 изнаночная.

Плотность вязания: 23,5 п. x 32 р. = 10 x 10 см.

Спинка: на спицы №3 набрать 97 п. и вязать 7 см резинкой, при этом в последнем изнаночном ряду равномерно прибавить 46 п. (=143 п.). Продолжить вязание спицами №3,5 узором по схеме 25, повторяя между кромочными только раппорт, в конце ряда вязать последнюю петлю после раппорта. На высоте 44 см от начала для пройм закрыть с обеих сторон по 9 п. На высоте 70 см закрыть все петли по прямой.

Перед: аналогично спинке, но для выреза горловины на высоте 46 см от начала закрыть одну среднюю петлю и далее обе стороны закончить отдельно. Для скоса закрыть в каждом 2-м ряду 6 раз по 1 п., в каждом 4-м ряду 14 раз 1 п. На высоте 70 см



от начала закрыть оставшиеся 42 петли плеча.

Сборка: выполнить плечевые швы. По краю горловины для бейки набрать 120 п. и вязать 3 см резинкой, при этом 3 п. в середине переда провязывать так: снять 2 п. как при лицевом вязании, следующую провязать лицевой и протянуть образовавшуюся петлю через снятые

петли. Петли закрыть. Края бейки пришить. Выполнить боковые швы. По краю пройм набрать 82 п. и вязать 2,5 см резинкой, петли закрыть.



Схема 25

- + — лицевая (по изн. стороне – изнаночная)
- — изнаночная (по изн. стороне – лицевая)
- — накид (по изн. стороне – изнаночная)
- ▲ — 2 петли вместе изнаночной
- ▲ — 3 петли вместе изнаночной
- ┌+ — 1 п. оставить на вспомогательной спице за работой, следующую провязать лицевой, затем снятую петлю – изнаночной
- +┐ — 1 п. оставить на вспомогательной спице перед работой, следующую провязать изнаночной, затем снятую петлю лицевой
- + +┐ — 2 п. оставить на вспомогательной спице за работой, следующую провязать лицевой, затем снятые петли – лицевыми
- ┐+ + — 1 п. оставить на вспомогательной спице перед работой, 2 следующие провязать лицевыми, затем снятую петлю лицевой
- — “шишечка”: из 1 п. вывязать 5 п. (лицевая, накид, лицевая, накид, лицевая), провязать их как 5 лиц. п., провязать их как 5 лиц. п., затем 4-ю, 3-ю, 2-ю и 1-ю петли протянуть через 5-ю

- + + + + +┐+ + + + + — 5 п. оставить на вспомогательной спице за работой, 5 следующих провязать лицевыми, затем снятые петли – лицевыми
- + + + + +┐+ + + + + — 5 п. оставить на вспомогательной спице перед работой, 5 следующих провязать лицевыми, затем снятые петли – лицевыми
- + + + + +┐+ + + + + — 6 п. оставить на вспомогательной спице за работой, 6 следующих провязать лицевыми, затем снятые петли – лицевыми

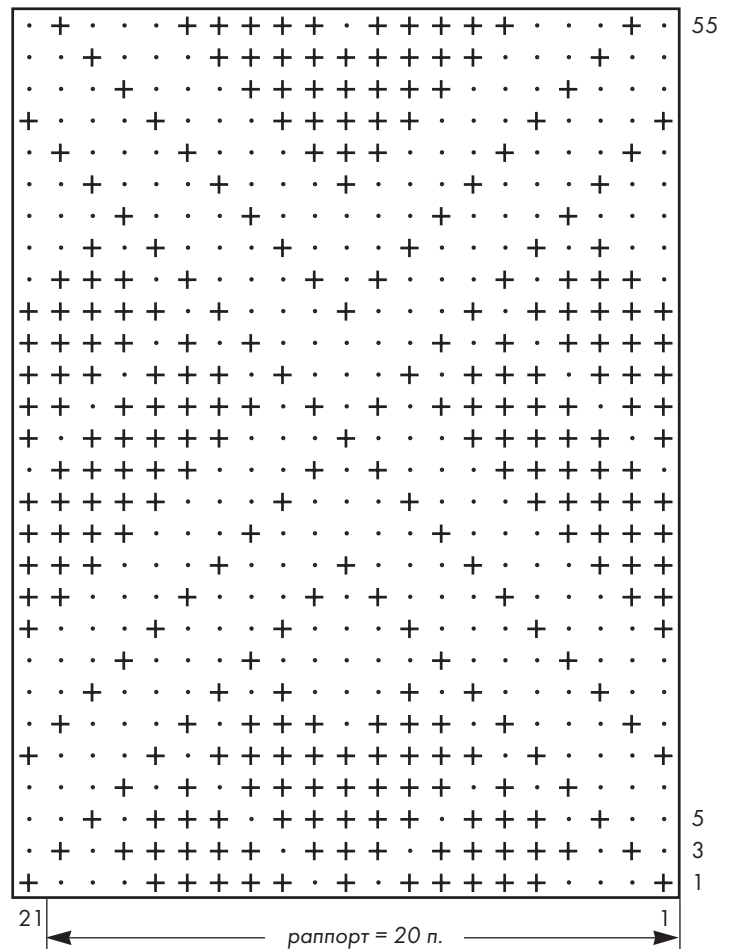
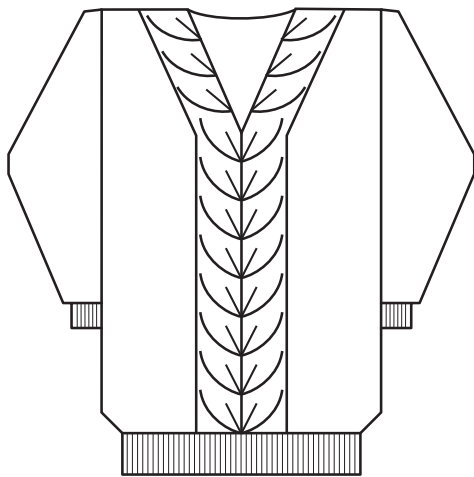

Модель 26

Пуловер с V-образным вырезом размер 46-48

Вам потребуется: 300 г пряжи (мохер, 500 м/100 г);
спицы №2,5 и 3; крючок №2,5.

Лицевая гладь: см. стр. 7.

Резинка: 1 лицевая, 1 изнаночная.

Плотность вязания: 24 п. x 32 р. = 10 x 10 см.

Спинка: на спицы №2,5 набрать 125 п. и вязать 7 см резинкой, при этом в последнем изн. р. равномерно прибавить 8 п., набирая их скрещенными из протяжек между петлями (=133 п.). Продолжить вязание спицами №3 лицевой гладью. На высоте 38 см от начала для пройм закрыть с обеих сторон по 4 п. и далее в каждом 2-м ряду закрыть 2 раза по 3 п., 2 раза по 2 п. и 4 раза по 1 п. На высоте 62 см закрыть для выреза горловины средние 25 п. и далее для закругления закрывать с обеих сторон в каждом 2-м ряду 1 раз 5 п. и 1 раз 3 п. На высоте 64 см закрыть оставшиеся 28 п. плеча.

Перед: на спицы №2,5 набрать 125 п. и вязать 7 см резинкой, при этом в последнем изнаночном ряду равномерно прибавить 16 п., набирая их скрещенными из протяжек между петлями (=141 п.). Продолжить вязание спицами №3 в следующей последовательности: кром., 44 п. лицевой глади, 51 п. узора по схеме 26, 44 п. лицевой глади, кром. Пройму выполнить аналогично спинке. Для выреза горловины на высоте 43 см от начала закрыть среднюю п. и далее обе стороны вязать отдельно. Для скоса закрывать в каждом 2-м ряду 15 раз по 1 п. и в каждом 4-м ряду 9 раз по 1 п., выполняя убавки следующим образом: 3 петли до узора по схеме 26

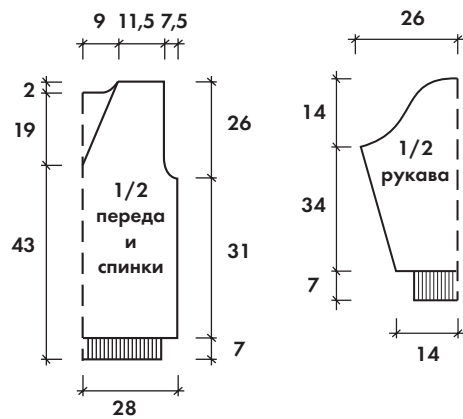

на левой полочке вязать — (2 вместе лицевой, 1 лицевая), а 3 петли после узора на правой полочке — (1 лицевая, 2 вместе лицевой с наклоном влево). На высоте 64 см от начала закрыть оставшиеся 28 петель плеча.

Рукав: на спицы №2,5 набрать 47 п. и вязать 7 см резинкой, при этом в последнем изнаночном ряду прибавить 22 п., набирая их скрещенными из протяжки между петлями (=69 п.). Продолжить вязание спицами №3 лицевой гладью. Для скосов прибавить с обеих сторон в каждом 4-м ряду 18 раз по 1 п., затем попеременно в каждом 2-м и 4-м ряду 12 раз по 1 п. (=129 п.). На высоте 41 см от начала для оката закрыть с обеих сторон 1 раз 4 п. и далее в каждом 2-м ряду 3 раза по 3 п., 11 раз по 2 п., 5 раз по 3 п. и 1 раз 4 п. На высоте 55 см закрыть оставшиеся петли.

Сборка: детали наколоть на выкройку, увлажнить и дать им высохнуть. Выполнить плечевые швы. По краю горловины связать крючком 3 ряда столбиков без накида и 1 ряд "рачий шаг". Выполнить боковые швы и швы рукавов.

- + — лицевая (по изн. стороне – изнаночная)
- — изнаночная (по изн. стороне – лицевая)
- o — накид (по изн. стороне – изнаночная)
- ▲ — 2 петли снять как при лицевом вязании, следующую провязать лицевой и протянуть образовавшуюся петлю через снятые петли
- 3 — 3 петли вместе лицевой

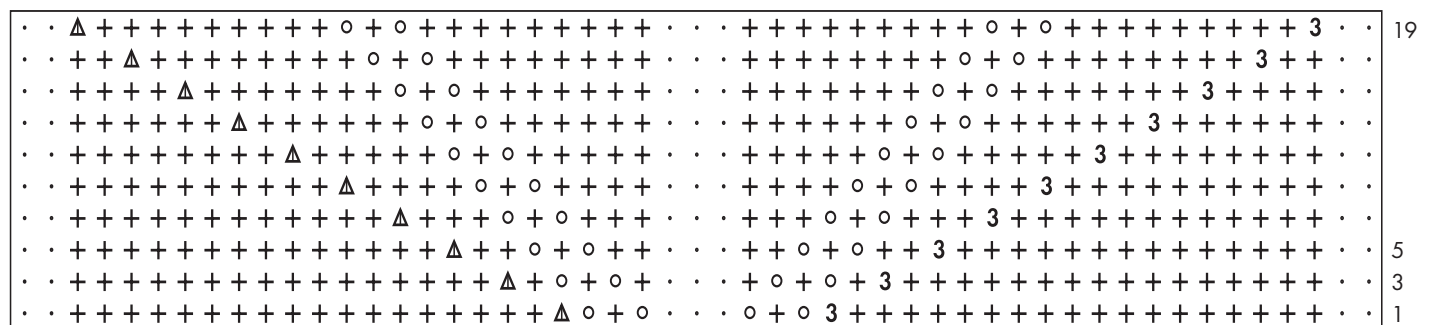

51 **Схема 26** 1

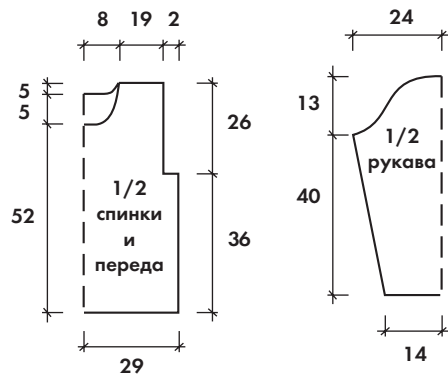
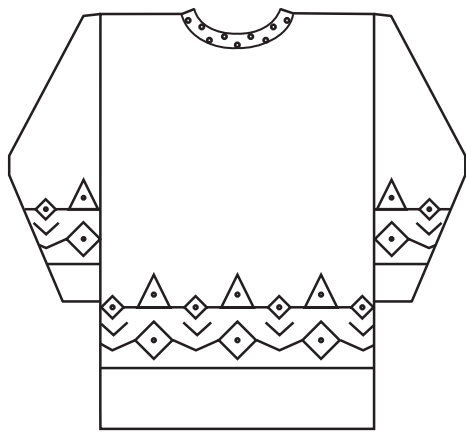

Модель 27

Вам потребуется:

700 г пряжи бордового цвета и по 50 г красного и белого (п/шерсть); крючок №3.

Кайма:

схема А.

Рельефный узор:

2 выпуклых столбика (рис. 1а),
2 вогнутых столбика (рис. 1б).

Плотность вязания:

22 п. x 14 р. = 10 x 10 см.

Спинка: связать цепочку из 122 в. п. нитью бордового цвета и вязать столбиками с 1 накидом 13 рядов. 14-й ряд вязать белыми нитками, 15-й — бордовыми, далее орнамент по схеме 27.1. Продолжить 2 ряда нитью бордового цвета. Начиная с 33 ряда вязать вставки из рельефного узора, располагая его согласно схемы 27.3. На высоте 36 см от начала для пройм оставить по 4 п. с обеих сторон. На высоте 57 см для выреза горловины оставить средние 18 п. Далее обе стороны закончить раздельно. Для закругления не провязывать с внутренней стороны в каждом следующем ряду 3 раза по 3 п. На высоте 62 см работу закончить.

Перед: аналогично спинке. Для выреза горловины на высоте 52 см от начала оставить средние 12 п. и далее обе стороны закончить раздельно, закрывая с внутреннего края в каждом ряду 4 раза по 3 п. На высоте 62 см от начала работу закончить.

Рукав: связать цепочку из 60 в. п. и вязать до 33 ряда по описанию спинки, а далее рельефный узор расположить по схеме 27.4. Для скосов прибавить с обеих сторон в каждом 2-м ряду 4 раза по 1 п. и далее в каждом 2-м ряду 16 раз по 2 п. (=100 п.). На высоте 39 см от начала для оката рукава оставить с обеих сторон в каждом лицевом ряду 1 раз 4 п. и 11 раз по 3 п. На высоте 53 см работу закончить.

Сборка: выполнить плечевые швы. По краю горловины связать столбиками с 1 накидом орнамент по схеме 27.2. Выполнить боковые швы, швы рукавов.



Рис. 1



Схема 27.4

Пуловер с орнаментом

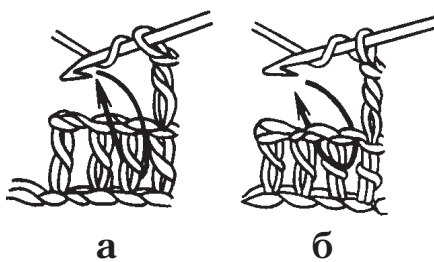
размер 50-52

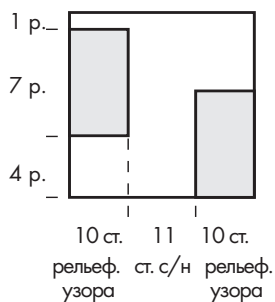

Схема 27.2



Схема 27.1

- x — 3 ст. с/н, белый цвет
- o — 3 ст. с/н, красный цвет
- — 3 ст. с/н, бордовый цвет

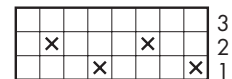

Схема 27.3

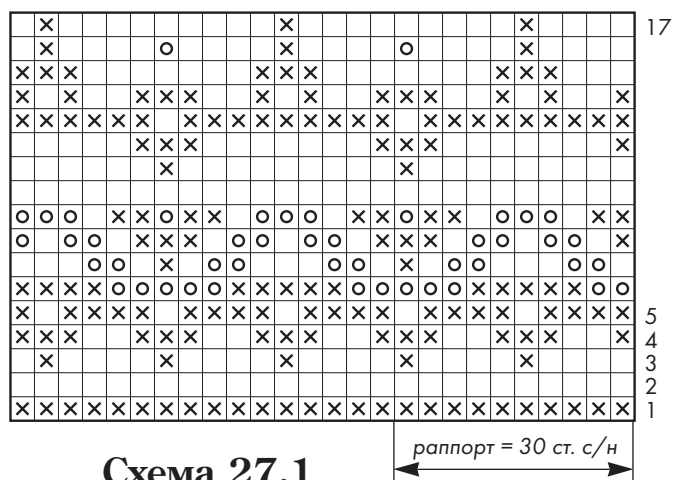
Модель 28

Пуловер детский размер 128

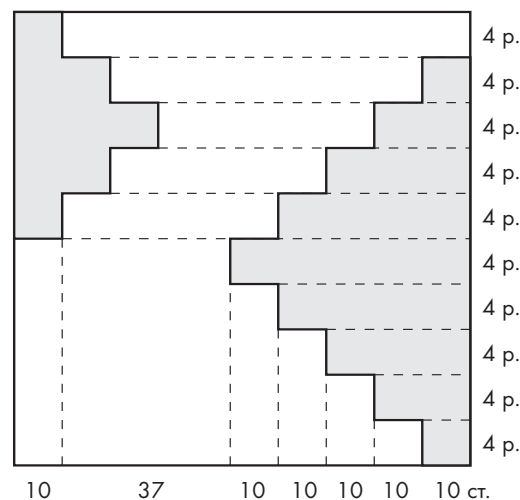
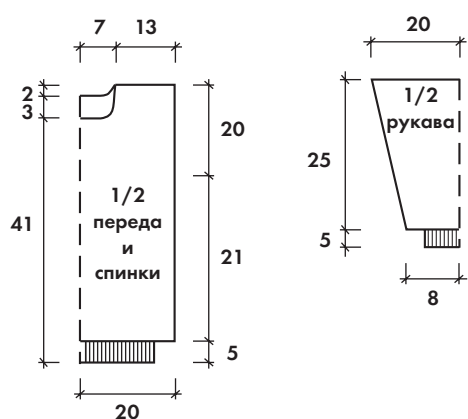
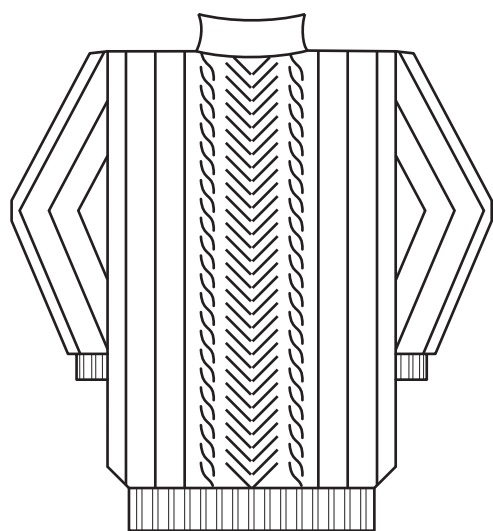

Вам потребуется: 400 г пряжи (мохер);
спицы №3; круговые спицы №3.

Резинка: 3 лицевые, 2 изнаночные.

Плотность вязания: 20 п. x 27 р. = 10 x 10 см.

Спинка: набрать 75 п. и вязать 5 см резинкой, при этом в последнем изнаночном ряду равномерно прибавить 7 п., набирая их скрещенными из протяжек между петлями (=82 п.). Продолжить вязание по схеме 28 в следующей последовательности: кром., 3 первые п. схемы, 6 раз повторить часть 1 (=24 п.), 26 п. части 2, 6 раз повторить часть 3 (=24 п.), 3 последние п. по схеме, кром. На высоте 44 см закрыть для выреза горловины средние 22 п. и далее для закругления закрывать с обеих сторон в каждом 2-м ряду 2 раза по 2 п. На высоте 46 см закрыть оставшиеся 26 петель плеча.

Перед: аналогично спинке, но для выреза горловины на высоте 41 см от начала закрыть средние 14 п. и далее для закругления закрывать с обеих сторон в каждом 2-м ряду 1 раз 3 п., 1 раз 2 п. и 3 раза по 1 п. На высоте 46 см от начала закрыть оставшиеся петли плеча.

Рукав: набрать 35 п. и вязать 5 см резинкой, при этом в последнем изнаночном ряду прибавить 14 п., набирая их скрещенными из протяжки между петлями (=49 п.). Продолжить вязание в следующей последовательности: кром., 3 первых п. узора по схеме 28, 11 раз повторить часть 1, кром. Для скосов прибавить с обеих сторон в каждом 4-м ряду 16 раз по 1 п. На высоте 30 см от начала петли закрыть (=81 п.).

Сборка: выполнить плечевые швы. По краю горловины набрать 70 п.

и вязать 3 см лицевой гладью. Свернуть в рулик. Выполнить боковые швы и швы рукавов.



Схема 28

- + — лицевая (по изнаночной стороне — изнаночная)
- — изнаночная (по изнаночной стороне — лицевая)
- ∨ — лицевая в петлю нижнего ряда
- — накид (по изнаночной стороне — изнаночная)
- Δ — 2 петли вместе лицевой с наклоном вправо (спица вводится слева направо)

- Δ — 2 п. вместе лицевой с наклоном влево (снять 1-ю и 2-ю петли как при лицевом вязании, затем надеть их на левую спицу и провяжут вместе лицевой, вводя правую спицу справа налево)

+ + + + + — 3 петли оставить на вспомогательной спице за работой, 3 следующие провяжут лицевыми, затем снятые петли — лицевыми

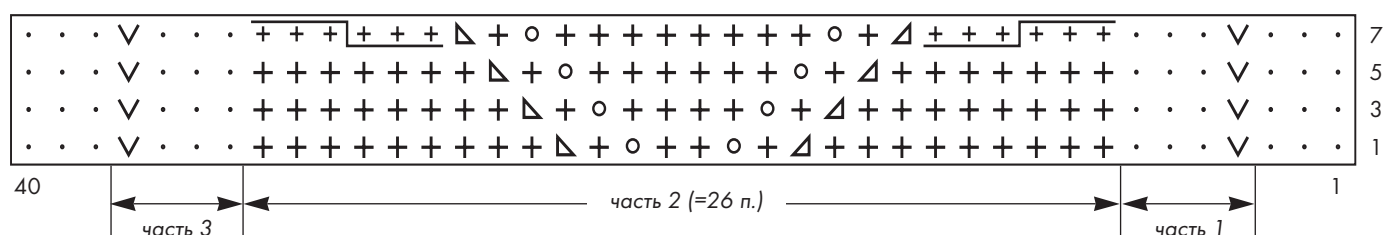
+ + + + + — 3 петли оставить на вспомогательной спице перед работой, 3 следующие провяжут лицевыми, затем снятые петли — лицевыми

Модель 29

Свитер детский

размер 104-110

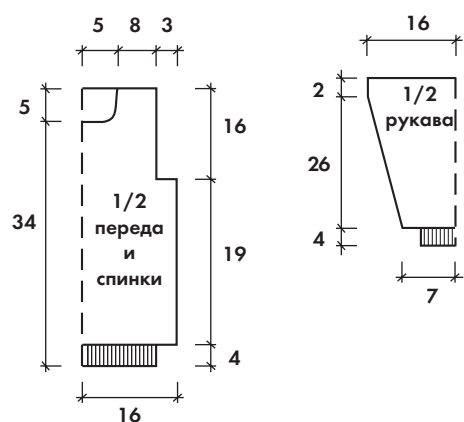
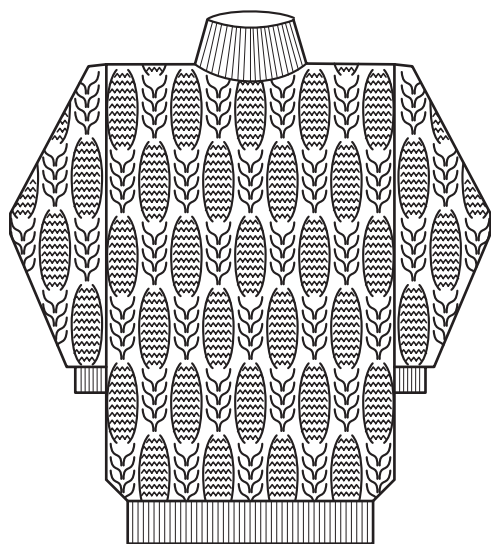

Вам потребуется: 300 г пряжи (шерсть);
спицы №2,5; круговые спицы №2,5.

Резинка: 1 лицевая, 1 изнаночная.

Плотность вязания: 28 п. x 35 р. = 10 x 10 см.

Спинка: набрать 91 п. и вязать 4 см резинкой, при этом в последнем изнаночном ряду прибавить 1 п. (=92 п.). Продолжить вязание в следующей последовательности: кром., 4 раппорта узора по схеме 29, 10 первых петель по схеме 29, кром. На высоте 23 см от начала для пройм закрыть с обеих сторон по 10 п. На высоте 39 см закрыть все петли по прямой.

Перед: аналогично спинке, но для выреза горловины на высоте 34 см от начала закрыть средние 12 п. и далее для закругления закрывать с обеих сторон в каждом 2-м ряду 1 раз 3 п., 1 раз 2 п. и 1 раз 1 п. На высоте 39 см от начала закрыть оставшиеся петли плеча.

Рукав: набрать 55 п. и вязать 4 см резинкой, при этом в последнем изнаночном ряду прибавить 1 п. (=56 п.). Продолжить в следующей последовательности: 1 кром, 1 лиц., 1 изн., 2 раппорта узора по схеме 29, 10 первых п. схемы 29, 1 изн., 1 лиц., 1 кром. Для скосов прибавить с обеих сторон в каждом 4-м ряду 18 раз по 1 п., новые петли ввести в узор. На высоте 32 см от начала петли закрыть (=92 п.).

Сборка: выполнить плечевые швы. По краю горловины набрать 86 п. и вязать 10 см резинкой. Сложить пополам и прикеттлевать. Выполнить боковые швы и швы рукавов.

+ — лицевая (по изн. стороне — изнаночная)

• — изнаночная (по изн. стороне — лицевая)

□ — петля платочной вязки (см. стр. 7)

+ + + + — 2 п. оставить на вспомогательной спице за работой, 2 следующие провязать лицевыми, затем снятые петли — лицевыми

+ + + + — 2 п. оставить на вспомогательной спице перед работой, 2 следующие провязать лицевыми, затем снятые петли — лицевыми



Схема 29



Модель 30

Пуловер с застежкой "поло"

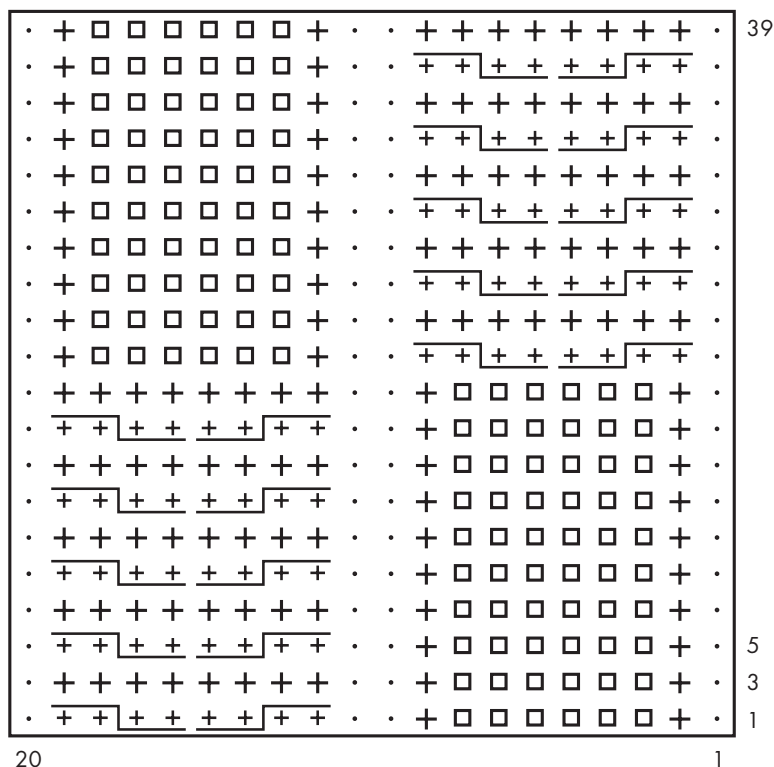
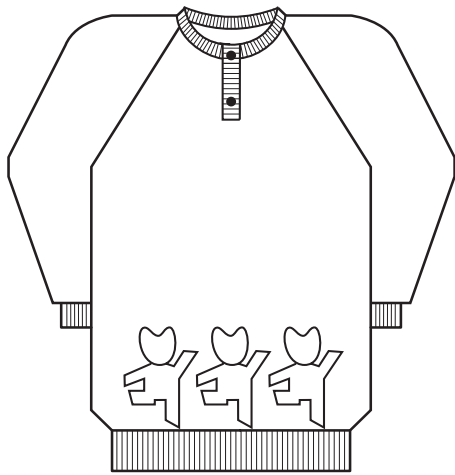
размер 104-110

Вам потребуется: 250 г пряжи (акрил) салатного цвета и немного оранжевого; спицы №2,5; круговые спицы №2,5.

Резинка: 1 лицевая, 1 изнаночная.

Платочная вязка: см. стр. 7.

Плотность вязания: 19 п. x 21 р. = 10 x 10 см.

Спинка: набрать 75 п. и вязать 4,5 см резинкой. Продолжить вязание в следующей последовательности: 2 ряда лицевой глади, в следующих 19 рядах вязать рисунки котиков по схеме 30. В ряду между котами по 3 п. лицевой глади и по 4 п. от кромочных. Далее продолжать вязание лицевой гладью. На высоте 29 см от начала для реглана закрывать с обеих сторон в каждом ряду по 1 п. На высоте 43 см закрыть все петли по прямой.

Перед: аналогично спинке, но для выреза горловины на высоте 31 см выделить 3 средние петли для планки, работу разделить на две части и к правой полочке присоединить 3 средние петли, кроме того к ним набрать еще 3 п., на 6 п. вязать одновременно с основным вязанием платочной вязкой планку для застежки. К левой половине добавить 6 п. и также вязать платочной вязкой. На правой планке выполнить отверстия для пуговиц (вязать 2 вместе лицевой, накид). На высоте 43 см петли закрыть.

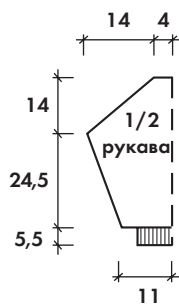

планке выполнить отверстия для пуговиц (вязать 2 вместе лицевой, накид). На высоте 43 см петли закрыть.

Рукав: набрать 43 п. и вязать 5,5 см резинкой. Продолжить лицевой гладью. Для скосов прибавить с обеих сторон в каждом 4-м ряду 11 раз по 1 п. (=65 п.). На высоте 30 см от начала выполнять регланные убавки по описанию спинки. На высоте 44 см петли закрыть.

Сборка: выполнить регланные швы. По краю горловины набрать 108 п. и вязать 10 рядов платочной вязкой. Над правой планкой выполнить отверстие для пуговицы. Выполнить боковые швы и швы рукавов.



Схема 30

× — оранжевый
□ — салатовый

Вязаная подушка "ЧЕРЕПАХА"

Вам потребуется: 250 г цветной пряжи (п/шерсть): оранжевого, черного или темно-коричневого, коричневого, серого, белого цветов; крючок №2,5.

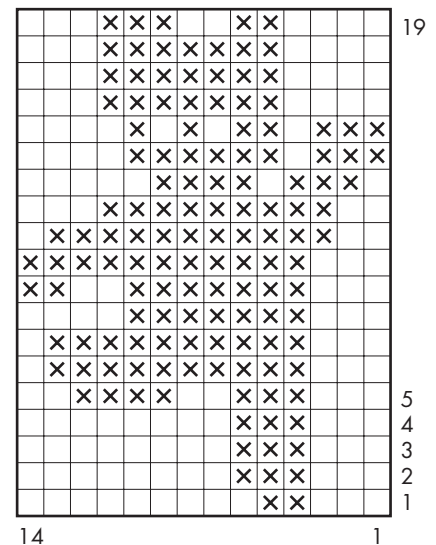
Мотив для панциря: 1 р. — 18 в. п. соединить в кольцо полустолбиком; 2 р. — 18 ст. б/н в кольцо; 3 р. — 4 в. п., 2 ст. с 2-мя накидами, * 2 в. п., 3 ст. с 2-мя накидами; повторить от * еще 4 раза; 4 р. — 4 в. п., 4 ст. с 2-мя накидами над 3-мя ст. с 2-мя накидами предыдущего ряда, * 5 в. п., 5 ст. с 2-мя накидами над 3-мя ст. предыдущего ряда, повторить от * еще 4 раза.

Панцирь. Связать 12 мотивов: 6 — оранжевых, 3 — серых, 3 — белых, 7 — коричневых. Соединить мотивы с помощью столбиков б/н черной нитью.

Голова. Нитью белого цвета связать цепочку из 5 в. п. и соединить в кольцо п/ст., далее вязать: 1 р. — 8 ст. б/н в кольцо; 2 р. — 16 ст. б/н; 3 р. — 19 ст. б/н; 4 р. — 30 ст. б/н; 5 р. — 36 ст. б/н; 6–24 ряды — по 40 ст. б/н; начиная с 25-го ряда, не довязывать 5 раз по 1 п. в каждом ряду. Вязание закончить. Вышить глаза.

Лапа (4 дет.). Нитью белого цвета соединить в кольцо 5 в. п. и вязать 1 р. — 8 ст. б/н; 2 р. — 12 ст. б/н; 3 р. — 18 ст. б/н; 4 р. — 25 ст. б/н; 5–12 ряды — по 25 ст. б/н. Вязание закончить. Вышить стебельчатым швом 2 полоски коричневого цвета по верху каждой лапы.

Хвост. Нитью белого цвета соединить в кольцо 5 в. п. и вязать 1 р. — 8 ст. б/н; 2 р. — 12 ст. б/н; 3–16 ряды — по 18 ст. б/н. Вязание закончить.

Сборка: по диаметру панциря вырезать из трикотажного полотна низ подушки, сшить. Набить детали ватой и пришить.

Модель 31

Пуловер детский

размер 98-104

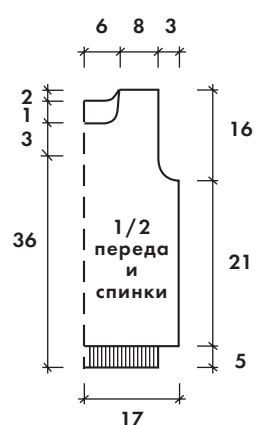
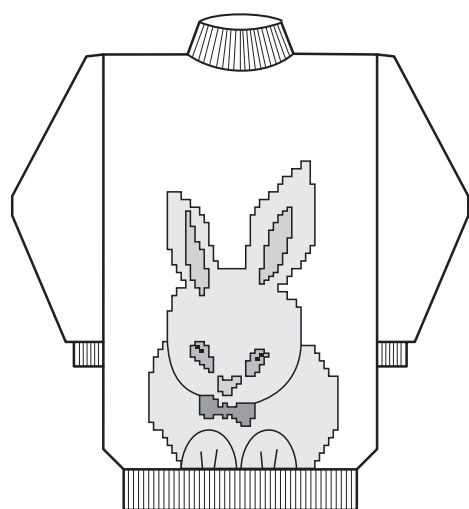

Вам потребуется: 300 г пряжи (шерсть, 165 м/50 г); спицы №2,5 и 3; круговые спицы №3; крючок №3.

Лицевая гладь: см. стр. 7.

Резинка: 2 лицевые, 2 изнаночные.

Плотность вязания: 26 п. x 36 р. = 10 x 10 см.

Спинка: на спицы №2,5 набрать 77 п. и вязать 5 см резинкой, при этом в последнем изнаночном ряду равномерно прибавить 14 п., набирая их скрещенными из протяжек между петлями (=91 п.). Продолжить вязание спицами №3 лицевой гладью. На высоте 26 см от начала для пройм закрыть с обеих сторон по 3 п. и далее в каждом 2-м ряду закрыть 1 раз 2 п. и 3 раза по 1 п. На высоте 36 см от начала для разреза закрыть среднюю петлю и далее обе половины вязать отдельно. На высоте 40 см с внутренней стороны закрыть для выреза горловины 9 п. и далее для закругления закрывать в каждом 2-м ряду 1 раз 3 п., 1 раз 2 п. и 1 раз 1 п. На высоте 42 см закрыть оставшиеся 22 петли плеча.

Перед: аналогично спинке, но без разреза. Кроме того, после резинки связать 8 рядов лицевой гладью, далее на средних 41 петлях вязать рисунок зайца по схеме 31 (в 9-м ряду вязать после кромочной 29 п. фона, 29 п. первого ряда рисунка зайца по схеме 31, 31 п. фона, кромочная). Для выреза гор-

ловины на высоте 39 см от начала закрыть средние 15 п. и далее для закругления закрывать с обеих сторон в каждом 2-м ряду 1 раз 3 п., 2 раза по 2 п. и 1 раз 1 п. На высоте 42 см от начала закрыть оставшиеся петли плеча.

Рукав: на спицы №2,5 набрать 37 п. и вязать 5 см резинкой, при этом в последнем изнаночном ряду прибавить 23 п., набирая их скрещенными из протяжки между петлями (= 60 п.). Продолжить вязание спицами №3 лицевой гладью. Для скосов прибавить с обеих сторон в каждом 6-м ряду 13 раз по 1 п. (=86 п.) На высоте 28 см от начала закрыть с обеих сторон в каждом 2-м ряду 3 раза по 1 п., 1 раз 2 п. и 1 раз 3 п. На высоте 31 см закрыть оставшиеся петли (=70 п.).

Сборка: вышить уши, глаза, нос и бантик-бабочку рисунка швом "петля", захватывая по 1 п. в высоту и ширину. Контур вышить "стебельчатым" швом. Детали изделия наколоть на выкройку, увлажнить и дать им высохнуть. Выполнить плечевые швы. По краю горловины на круговые спицы набрать 80 п. и вязать 1 изнаночный ряд лицевыми петлями, далее резинкой 12 рядов, затем 3 см лицевой гладью для рулика. петли закрыть. Края разреза на спинке, включая короткие стороны бейки, обвязать крючком до рулика 2-мя рядами столбиков без накида. Одновременно во 2-м ряду по правому краю разреза выполнить 3 навесные петли (1-ю на расстоянии 2 см от нижнего края, 2 остальные — с интервалом 2,5 см). Пришить пуговицы. Выполнить боковые швы и швы рукавов.

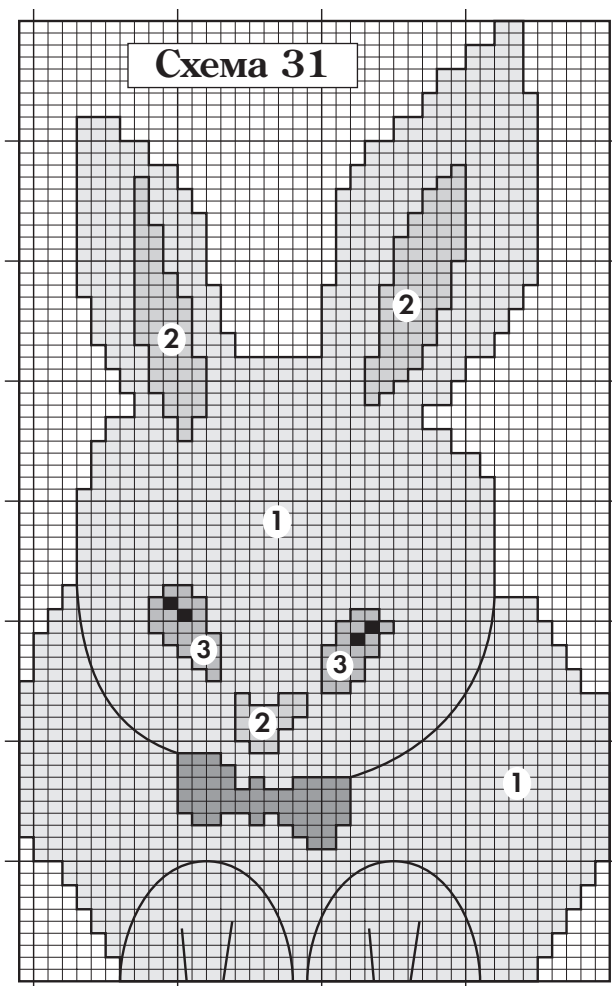

- 1 — вязаное полотно, коричневый
 - 2 — шов "петля", желтый
 - 3 — шов "петля", черный
 - — шов "петля", нежно-зеленый
- 1 клетка = 1 п. в высоту и ширину

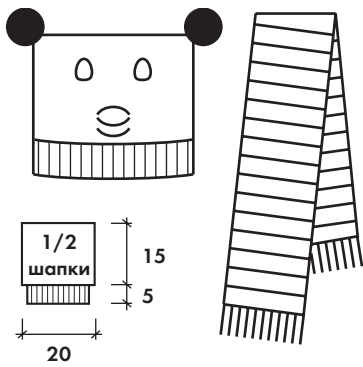

Модель 32

Вам потребуется:

150 г желтой пряжи и немного цветной (полушерсть), спицы № 2,5; круговые спицы № 2,5.

Резинка:

1 лицая, 1 изнаночая.

Английская резинка: 1 ряд: * 1 лиц. п., 1 изн. п.* , повторять от * до *, 1 лиц. п.;

2 ряд: * 1 п. снять с накидом не провязывая, как при изнаночном вязании, 1 лиц. п.* , повторять от * до *, 1 п. снять с накидом;

3 ряд: * петлю с накидом провязать лицевой, следующую петлю снять с накидом, не провязывая*, повторять от * до *, петлю с накидом

провязать лицевой; повторять 2-3 ряда.

Плотность вязания шапочки: 25 п. x 28 р. = 10 x 10 см.

Плотность вязания шарфика: 27 п. x 36 р. = 10 x 10 см.

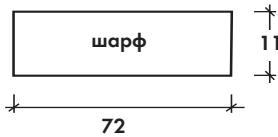

Шапочка: набрать 101 п. и вязать 5 см резинкой, продолжить 15 см лицевой гладью, выполняя на средних 28 петлях узор по схеме 32 (узор можно вышить крестиком по лицевой глади). Закрывать все петли по прямой.

Сборка: сшить шапочку с изнаночной стороны по середине затылочной части. Затем выполнить шов по верхней части, сложив шапочку таким образом, чтобы задний шов совпал с серединой передней части. Выполнить два помпона и пришить сверху к образовавшимся углам.

Шарфик (ширина — 11 см): набрать 30 п. и вязать резинкой 3 см, далее продолжить 66 см английской резинкой, 3 см резинкой. Чередовать цвета в следующей последовательности: 13 рядов желтой нитью, 3 ряда — малиновой, 3 ряда — желтой, 3 ряда — черной, 3 ряда — желтой, 3 ряда — фиолетовой, далее — желтой. На высоте 59 см от начала — в обратном порядке. Длина шарфика — 72 см. По краям шарфика втянуть разноцветные кисти, длиной 8 см.

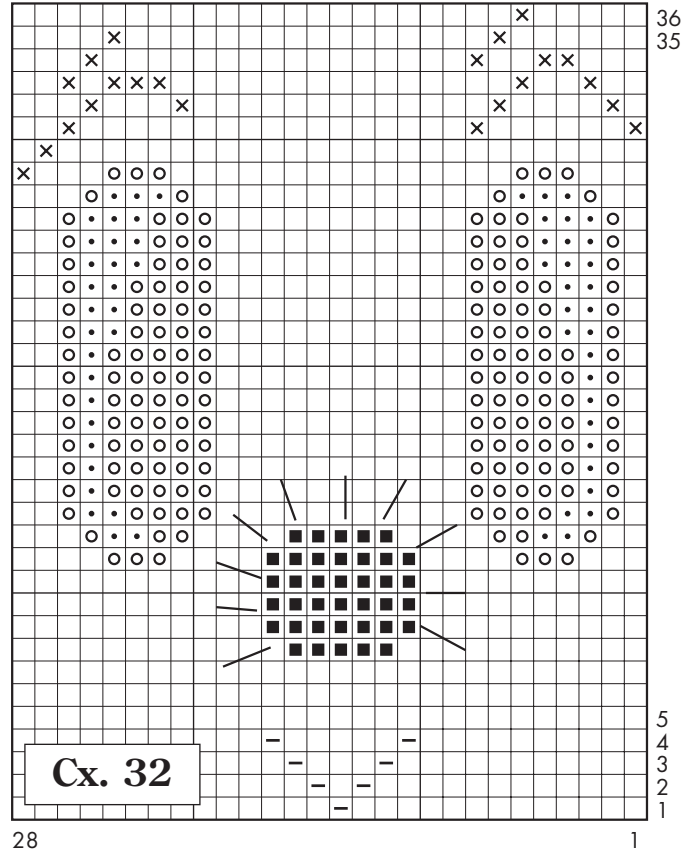

- — белый
- o — сиреневый
- x — светло-коричневый
- — желтый
- — черный
- — малиновый



Модель 34

Берет
Размер 52

Вам потребуется: 70 г пряжи ("Наташа"); крючок №2,5; 3 пуговицы.

Плотность вязания: 11 р. = 10 см.

Выполнение работы: связать цепочку из 10 в. п. и соединить в кольцо. Каждый ряд начинать с 3 в. п. подъема, заканчивать петлей соединения.

1 ряд: 11 ст. с/н; 2 ряд: 24 ст. с/н; 3 ряд: 47 ст. с/н; 4 ряд: 60 ст. с/н; 5 ряд: 69 ст. с/н;

6 ряд: 80 ст. с/н; 7 ряд: 92 ст. с/н; 8 ряд: 107 ст. с/н; 9 ряд: 124 ст. с/н; 10 ряд: 146 ст.

с/н; 11 ряд: 170 ст. с/н; 12-14 ряды: 200 ст. с/н; 15 ряд: 190 ст. с/н; 16-17 ряды: 180 ст. с/н; 18 ряд:

156 ст. с/н; 19-20 ряды: 133 ст. с/н; 21 ряд: 117 ст. с/н; 22 ряд: 102 ст. с/н; 23-25 ряды: 102 ст. с/н.

Пришить 3 отделочные пуговицы.



верх берета

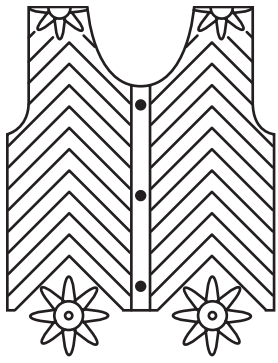

Модель 33

Жилетик ажурный детский размер 122

Вам потребуется: 300 г пряжи ("Наташа"), крючок №2,5; 3 пуговицы.

Плотность вязания: 7 р. = 10 см.; диаметр розетки = 9,5 см.

Полочки и спинка: связать 6 розеток по схеме 33.1, затем вязать волнистым узором по схеме 33.2. Через 13 рядов для пройм не провязывать по 16 п. и далее полочки и спинку вязать раздельно. Для выреза горловины переда через 20 рядов от начала волнистого узора оставить 7 п. Для выреза горловины спинки через 26 рядов от начала волнистого узора оставить средние 7 п.

Сборка: для плеч связать по 1 розетке. Прикрепить в соответствии с вырезами лепестков на полочке и спинке. По вырезу горловины для заполнения волнистого узора связать 2 раппорта последних рядов схемы 33.3 на столбиках предыдущего ряда. В конце работы обвязать все края 2-мя рядами ст. с/н. На планке полочек связать еще 2 ряда ст. с/н., при этом на правой планке выполнить отверстия для пуговиц, заменив 2 ст. 2-мя в. п. (между отверстиями – 20 ст.).



Схема 33.1

- — воздушная петля
- ~ — соединительный столбик
- ⊕ — столбик без накида
- ◐ — полустолбик
- | — столбик с 1 накидом
- ⊕ — столбик с 2 накидами
- ∧ — 2 незаконченных столбика с накидом, связанные вместе
- ∨ — 3 столбика с накидом на одной петле основания
- ⊕ — 5 столбиков с 2 накидами на одной петле основания
- ∧ — 4 незаконченных столбика с 2 накидами, соединенные одной петлей



Схема 33.2

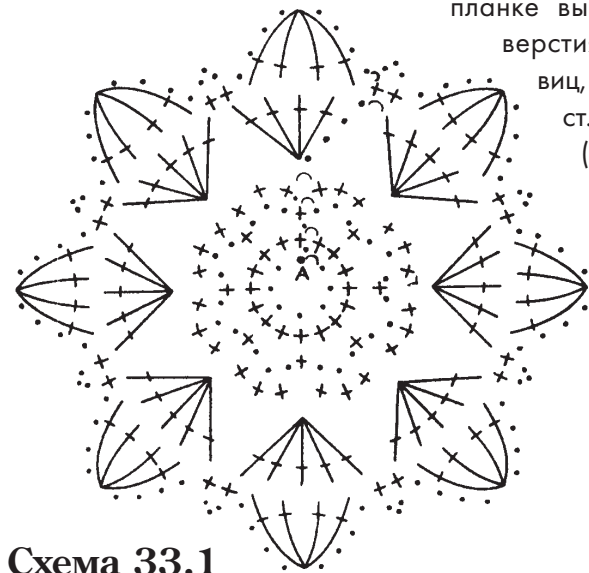

Схема 33.3

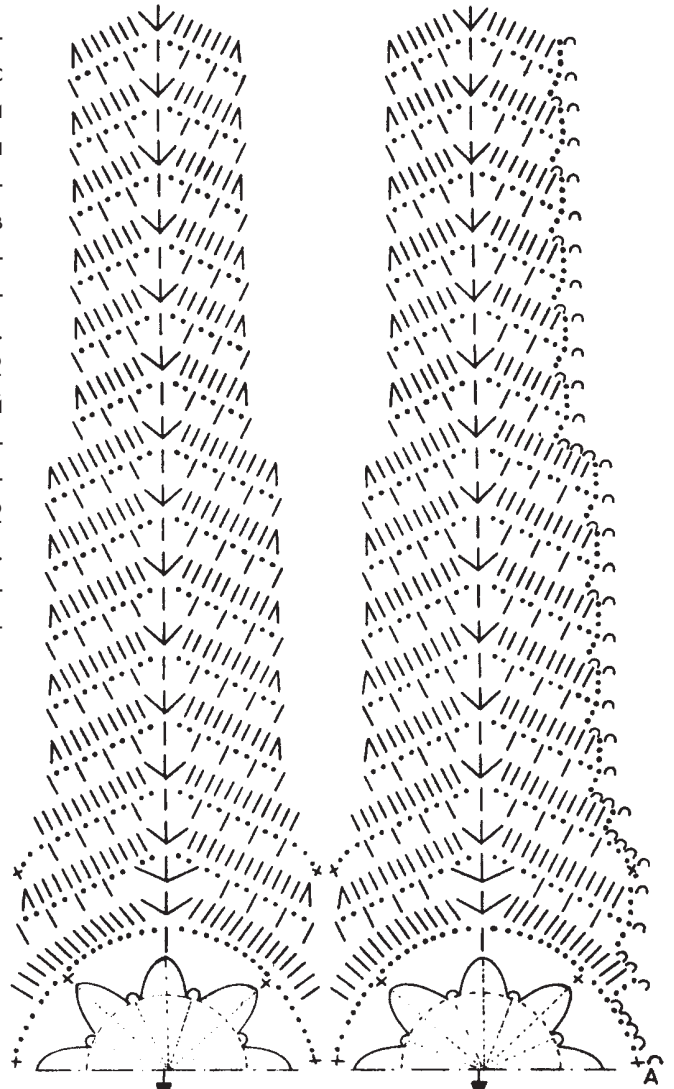

Модель 35

Вам потребуется:

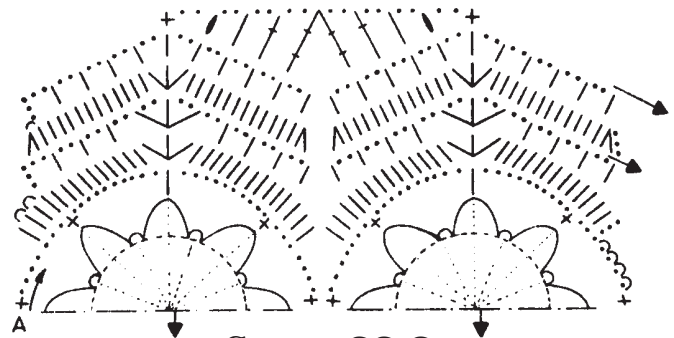
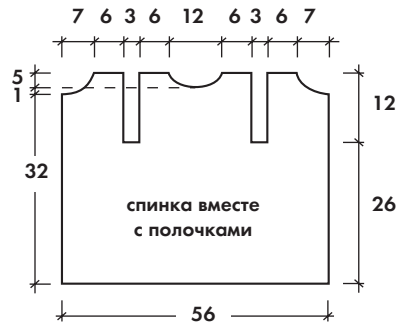
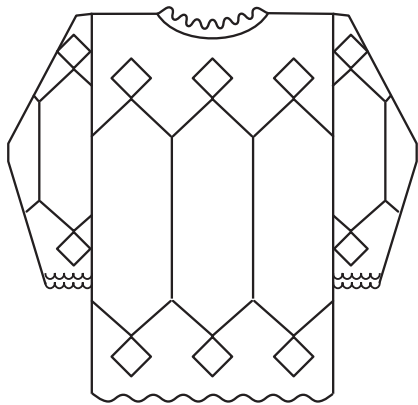
Лицевая гладь:

Кайма:

Плотность вязания:

19 п. x 28 р. = 10 x 10 см.

Вязание без боковых швов: набрать 107 п. и вязать между кромочными узорами по схеме 35, повторяя в ширину только раппорт, а в высоту — в следующей последовательности: 1 раз связать 1-44 ряда, затем повторять только 45-48 ряды. На высоте 25 см от начала работу разделить и далее вязать раздельно: для полочек — по 25 п., для спинки — средние 45 п., при этом для пройм закрыть с обеих сторон спинки по 6 п. На высоте 27 см от начала вязать 49-74 ряды схемы 35 и затем лицевой гладью.

Для выреза горловины:

— полочек закрыть с внутреннего края на высоте 32 см 1 раз 6 п. и далее в каждом 2-м ряду 1 раз 3 п., 2 раза 2 п. и 1 раз 1 п.;
— спинки на высоте 33 см закрыть 9 средних п. и далее обе стороны закончить раздельно, закрывая в каждом 2-м ряду 1 раз 4 п., 1 раз 3 п.;
4 последних ряда связать платочной вязкой, на высоте 38 см закрыть все петли плеча (или выполнить "плечевой" шов).

Рукав: набрать 55 п. и вязать 6 рядов платочной вязкой, далее 1 ряд связать 13-74 ряды узора по схеме 35. Рукав вязать без

скосов. На высоте 23 см от начала петли закрыть.

Сборка: выполнить плечевые швы. По краю горловины и полочек связать крючком кайму по схеме А. Низ обвязать каймой по схеме Б. Выполнить швы рукавов. Пришить пуговицы. В качестве отверстий можно использовать "дырочки" каймы.

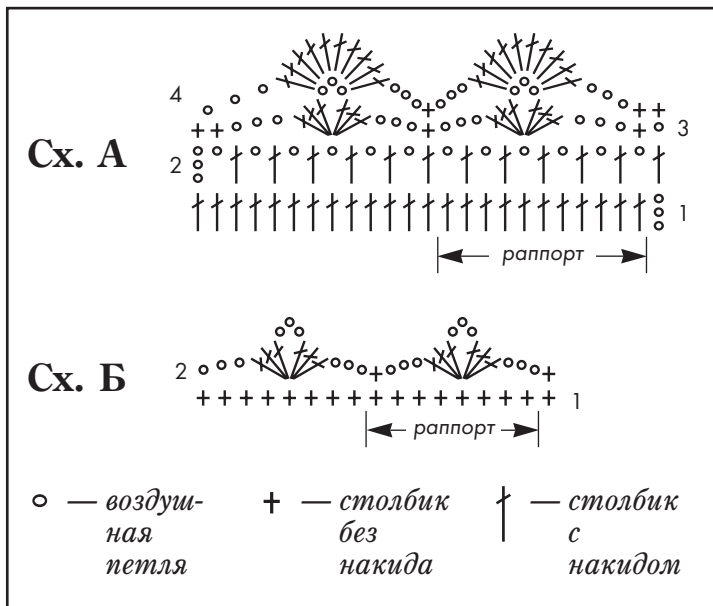

Рубашечка для крещения

размер 76-80

300 г пряжи (вискоза);

спицы №3; круговые спицы №3; 3 пуговицы.

см. стр. 7.

Платочная вязка: см. стр. 7.

схемы А, Б.



Схема 35

- + — лицевая (по изн. стороне — изнаночная)
- — петля платочной вязки (см. стр. 7)
- △ — 2 петли вместе лицевой с наклоном вправо (спица вводится слева направо)
- ▴ — 2 петли вместе лицевой с наклоном влево (снять 1-ю и 2-ю петли как при лицевом вязании, затем надеть их на левую спицу и провязать вместе лицевой, вводя правую спицу справа налево)
- ▲ — снять петлю как при лицевом вязании, 2 следующие провязать вместе лицевой и протянуть образовавшуюся петлю через снятую



16

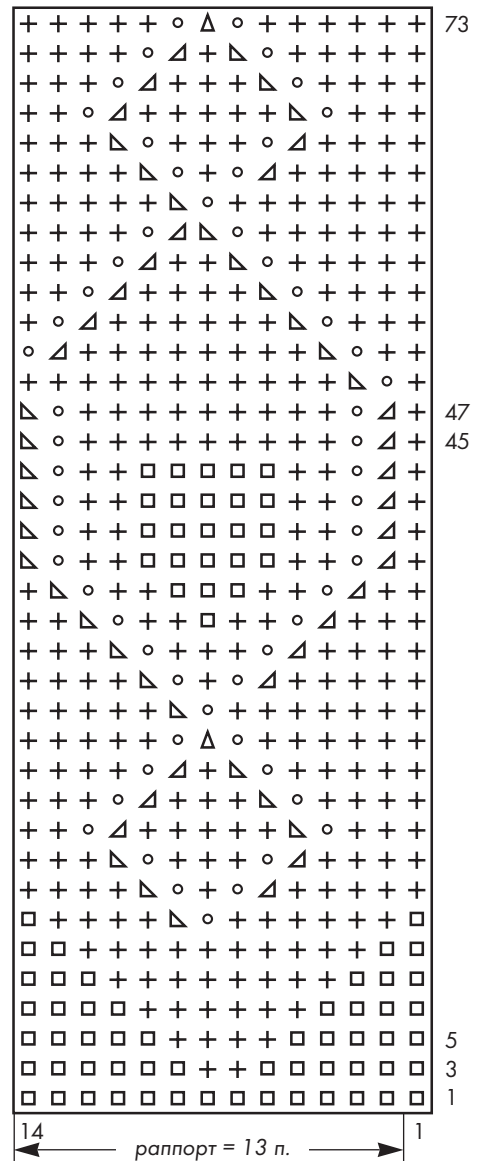

17



18



15

Вязаные шали

на любой вкус:
цветочные, в полоску и в клетку.



Вам потребуются толстая пряжа, спицы большого размера и немного времени, чтобы дополнить ваш гардероб таким мягким и невесомым жакетом (19). В качестве застежки можно использовать декоративную пряжку или пуговицу.

Фольклорный декор свободного удлиненного жилета на пуговицах (21) проявляется в натуральном цвете пряжи и филигранной резьбе узора. Классический белый пуловер (22) несомненной украсила нежная акварель жаккардового узора.





Выглядеть элегантно и при этом чувствовать себя абсолютно раскованно — это значит одеваться в трикотаж. Мягкость и нежность мохеровой пряжи передает свои качества вязаной модели, поэтому несмотря на сложность композиции узоров, работа над пуловером (24) доставит только удовольствие.

24

На шерстяном жилете цвета антрацита (25) ведущую роль играет только перестановка лицевых и изнаночных петель, знакомых даже начинающим мастерицам, однако такая работа требует не меньше внимания, чем замысловатые узоры.



27

Вязание крючком оправдано при необходимости скрыть неровности пряжи, а если при этом использовать орнамент и вставки фигур из выпуклых столбиков, можно получить восхитительную модель для отдыха.



28

Мохеровый пуловер (28) сочного ягодного цвета украшает ажурная вертикальная дорожка в обрамлении косичек и воротник "рулик". Уютный свитер (29) с выразительным рельефным рисунком для прогулки и игр **на свежем воздухе.**



25



26



29

Простота лицевой глади позволит сосредоточить внимание на выполнении центральной части пуловера (26), в которой вертикальная полоса из листочков естественно растекается в V-образный вырез горловины.

Кокетливый узорчатый жилетик (33) с беретом (34) покорит сердца многих маленьких модниц.

Ваш малыш будет уютно чувствовать себя в мягкой вискозной рубашечке (35) для крещения.



34

33



35



31

В компании с таким милым дружком, уютно расположившимся на пуловере (31), не будет скучно.

44 Жсюша



30

Целый отряд веселых проказников-котят украсил детский пуловер с застежкой "поло" и рукавами типа "реглан".

32

Оригинальное решение, подсказанное карнавальными масками: шапочка-мордочка.



30

Черепашка

стр. 34

в этом номере

Ксюша
2011 г. № 1

предлагает

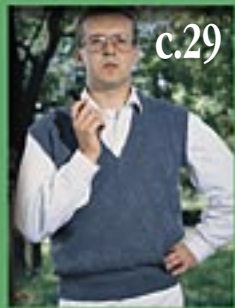

Подписаться на наши журналы можно в любом почтовом отделении и пунктах подписки "СОЮЗПЕЧАТИ" по каталогу подписных периодических изданий России, Беларуси и Украины.

