

П О Д П И С Н О Й   И Н Д Е К С   7 4 9 4 5

2 / 2 0 0 2

# Жююша

ДЛЯ ТЕХ,  
КТО ВЯЖЕТ



**Любителям вязания  
на спицах и крючком**

11 модель  
для машинного  
вязания!

Издается с 1993 года.

Учредитель:  
УП "БОНТОН".  
Юридический адрес:  
220012, г. Минск,  
ул. Чернышевского,  
10а, к. 323;  
регистрационный номер:  
№942 от 5.10.2000 г.,  
выдан  
Государственным  
комитетом РБ по печати.  
Бумага – мелованная.  
Подписано в печать  
15.03.2002 г.  
Формат – 60x84 1/8.  
Объем 6 п. л.  
Тираж экз.  
Заказ .

Республиканское унитарное  
предприятие "Издательство  
"Белорусский дом печати",  
220013, г. Минск,  
пр. Ф. Скорины, 79.

Над номером работали:

Директор:  
С. Добровольский  
Главный редактор:  
Т. Марочкина  
Арт-директор:  
А. Ключников

Модели выполнены:  
М. Булат (23, 26), Е. Дымкова (8, 12, 18),  
В. Федорова (1, 9, 20),  
Е. Кириенко (4, 5, 6, 7, 11, 14, 25),  
С. Исакова (19), Р. Дворникова (10, 24),  
Е. В. Гуринович (28), Н. Русак (22),  
Н. Г. Вдовенко (27), О. Наумчик (15),  
А. Аксаментова (17).

Компьютерная верстка:  
О. Наумчик  
Фото: ФА "ВИС"  
В. Сириков, В. Картуль,  
А. Павлюць

Ваши отзывы и пожелания  
направляйте по адресу:  
РБ, 220049, Минск, а/я 91, "Ксюша".

© "БОНТОН", 2002  
Перепечатка, копирование или  
воспроизведение иным образом мате-  
риалов журнала полностью или частич-  
но, для последующего коммерческого  
использования возможны только с  
официального разрешения редакции.

Для оптовых покупателей  
и рекламодателей:  
тел. в Минске: 285-69-43.

По вопросам оптово-розничной  
реализации в России и Украине  
обращайтесь:

г. Москва, 109316,  
ул. Сосинская, 43  
(ст. м. "Волгоградский пр-т")  
тел. (095) 276-06-01.  
ООО "Мода и рукоделие"

доступно на  
**IBAMEDIA**  
www.ibamedia.com

1

Маленький жилет,  
являясь модным  
аксессуаром,  
может с успехом  
выполнить роль  
летнего топа.

2

ВМЕСТЕ С ЭТИМ ЖУРНАЛОМ ВЫШЛИ В СВЕТ:

Разноцветные  
лоскутное  
одеяло  
и накидка  
на диван,  
коллекция  
диванных  
подушек и  
скатертей  
и другие  
изделия  
для уюта  
в вашем доме.

Скоро лето!  
Блузки, юбки,  
платья,  
комбинезоны  
и целая коллекция  
сарафанов.  
От простых моделей  
для начинающих  
до вечерних нарядов.  
Для мужчин –  
спортивный стиль,  
для школьников –  
солидные костюмы.

КСЮША. ДЛЯ ЛЮБИТЕЛЕЙ РУКОДЕЛИЯ  
подписной индекс 74942

КСЮША. ДЛЯ ТЕХ, КТО ШЬЕТ  
подписной индекс 74946

СПРАШИВАЙТЕ В КИОСКАХ "СОЮЗПЕЧАТИ" И У РАСПРОСТРАНТЕЛЕЙ!



Приталенная маечка выглядит весьма эффектно, черный цвет позволяет  
особенно выделить цветочный мотив. А хлопковая нить –

**удачный выбор для жаркого лета.**

Воздушная сетка, выполненная крючком, в очередной раз доказывает, что красота иногда кроется в простоте. И это активно подчеркивается классическим черным цветом.

3

4



Вискоза в сочетании с натуральной пряжей усиливает ее замечательные качества, придавая ей мягкость, элегантный блеск, прочность.

5



Связанные крючком жилеты более жесткие, чем выполненные на спицах, поэтому они хорошо держат форму. Кроме того, только крючок с легкостью выписывает

**филигранные узоры,**  
которые превращают жилеты в художественное произведение.



6

7

Самым естественным в солнечный сезон представляется выбор натуральных цветов хлопка и льна. Эти краски долго не теряют актуальности и необыкновенно подчеркивают красоту загара.



8

9

Даже среди мастериц со стажем находятся приверженцы создания красивых вещей на основе незамысловатых узоров. Это тем более оправдано для моделей больших размеров, так как схемы таких узоров легко использовать для расчета.

Выполняя жилет без боковых швов (9), нужно очень хорошо рассчитать количество петель начальной цепочки, поэтому без связанного образца не обойтись.



10

Пуловер, состоящий из квадратов филейной вязки,  
— пример как можно использовать  
**декоративные узоры**  
в практике моделирования одежды.

## Уважаемые любители вязания!

Краски, нюансы, модные детали вязаной одежды определяются не только новыми видами моды, сезоном, переменой погоды и температуры воздуха, но и новыми типами пряжи, особенностями фигуры, возраста и характера. Обратите внимание на советы, предлагаемые в "Секретах мастерства", возможно в них вы найдете ключ к решению возникшей при вязании проблемы. Так как в этом номере преобладают модели, выполненные крючком, то мы постарались подобрать секреты преимущественно на эту тему. Желаем вам успехов и приятных минут за рукоделием.

Ваша "Жюша".

### ИЩИТЕ НА СТРАНИЦАХ ЖУРНАЛА:

Общие инструкции	— 7
Тунисское вязание	— 7, 20
Кисть	— 8
Рачий шаг	— 8
Петли подъема	— 9, 10
Зацеп	— 12
Вязание шнура	— 14
Филейное вязание	— 15
Коротко о важном	— 23
Кеттельный шов	— 28
Плечевой шов	— 32
Маленькие хитрости	— 34

### Общие инструкции.

Все узоры в журнале даны для классического способа вязания лицевой и изнаночной петлей.

В основном все узоры журнала представлены в виде схем с помощью условных обозначений. Каждый знак в схеме соответствует петле или определяет способ вязания группы петель. Схему узора читают снизу вверх. Кромочные петли в схему не входят. Под схемами узоров дана нумерация петель справа налево по ходу вязания, а справа нечетными номерами указаны лицевые ряды. В этом случае изнаночные ряды вяжутся по рисунку. Если вязание изнаночного ряда имеет особенности, то он показан на схеме и имеет четную нумерацию.

На схемах даны раппорты узоров. Раппорт — повторяющаяся часть узора, которая выделяется двумя вертикальными стрелками, располагаемыми перпендикулярно нижней кромке схемы у крайних петель раппорта. Если стрелки не указаны, то вся схема является раппортом. В случае изменения размера модели рекомендуется набирать число петель, кратное раппорту.

**Лицевая гладь:** лицевые ряды — лицевые петли, изнаночные ряды — изнаночные петли.

**Изнаночная гладь:** лицевые ряды — изнаночные петли, изнаночные ряды — лицевые петли.

**Платочная вязка:** лицевые ряды — лицевые петли, изнаночные ряды — лицевые петли.

#### Условные сокращения при вязании

**на спицах:** р. — ряд, п. — петля.

**крючком:** в. п. — воздушная петля,  
ст. б/н — столбик без накида,  
ст. с/н — столбик с накидом,  
ст. с 2/н — столбик с 2 накидами.

## Секреты мастерства

### \* Тунисское вязание.

Выполняется длинным крючком, который напоминает спицу, только с одного края имеет захват с головкой, как у короткого, а с другой — круглая шляпка, чтобы набранные петли не спадали. Вязание длинным крючком иначе называют тунисским. Оно похоже на вязку, выполненную спицами, дает гладкую плотную поверхность, имеющую лицевую и изнаночную стороны.

На крючок набираем все

петли по ширине изделия (поэтому и требуется длинный крючок). Вяжем в прямом и обратном направлениях, не поворачивая изделие в руках. Вязка выполняется двойными рядами, т. е. в 2 этапа — сначала набираем петли, в другом ряду их провязываем. Ряды вяжем справа налево по изнанке и слева направо по лицевой стороне (как при вязании рачьей петли). Для вязания рекомендуется использовать слабо крученные нитки. Техника вы-

полнения тунисской вязки отличается от техники вязания коротким крючком. Преимущество этого вида вязки в том, что связанное полотно совсем не растягивается, не деформируется при стирке, отличается плотностью, напоминает поверхность ткани. При вязании по выкройке эти особенности необходимо учитывать и делать поправки на свободное облегание.

продолжение на стр. 20

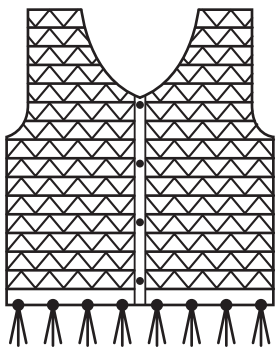

## Модель 1

## Жилет короткий размер 44-46

**Вам потребуется:** 150 г пряжи (акрил или п/шерсть в 4 сложения); крючок №3,5 и 3 пуговицы.

**Основной узор:** схема 1.1. Число петель, кратное  $4 + 11 \text{ п.} + 1 \text{ п.}$  подъема. 1 раз связать 1-5 ряды, затем повторять 2-5 ряды.

**Плотность вязания:** 22 п. x 11 р. = 10 x 10 см.

**Выполнение работы:** вязать можно отдельными деталями по выкройке, для спинки — 108 п., для полочки — 56 п. Или одновременно полочки и спинку без боковых швов: связать цепочку из 214 в. п. и вязать основным узором 21 см, затем разделить работу на 3 части (по 55 п. — на полочки и 104 п. — на спинку) и продолжить вязать раздельно.

**Спинка:** для закругления проймы оставить с обеих сторон в конце ряда или начинать полустолбиками в начале ряда 3 раза по 2 п. и 5 раз по 1 п. в каждом ряду. На высоте 41 см от начала для выреза горловины оставить средние 32 п. и далее обе стороны закончить раздельно. Для закругления не довязывать в конце ряда или начинать полустолбиками в начале



ряда 3 раза по 3 п. в каждом ряду. Одновременно для скоса плеча с внешней стороны сократить 4 раза по 4 п. в каждом ряду. На высоте 43 см от начала закончить работу.

**Полочка:** пройму и скос плеча выполнить аналогично спинке. На высоте 22 см от начала для выреза горловины оставить с внутреннего края 4 п. и далее для закругления не довязывать в конце ряда или начинать полустолбиками в начале ряда 8 раз по 3 п. в каждом ряду. Вторая полочка вяжется симметрично.

**Сборка:** выполнить плечевые и боковые швы. Низ жилета обвязать по схеме 1.2. По краю пройм и полочек связать 3 ряда ст. б/н и 1 р. "рачьего шага". На правой полочке в последнем ряду выполнить 3 петли для пуговиц цепочками из воздушных петель. На дуги по низу жилета повесить кисти, длиной 8 см.



Схема 1.1



Схема 1.2

- — воздушная петля
- +
- † — столбик с накидом

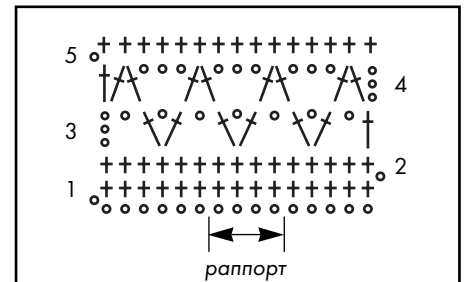
## Секреты мастерства

### \* Кисть.

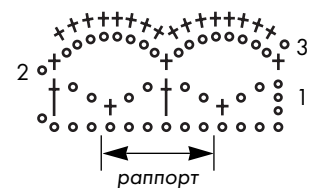
Для кистей нарежьте нити нужной длины. Соедините их в пучки по 8-10 нитей, сложите каждый пополам и крючком присоедините к изделию, как показано на рисунке.

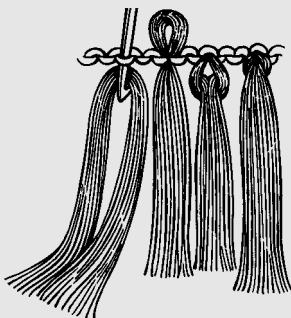

### \* Рачий шаг.

Выполняется крючком соответствующего номера. Используется в вязаных изделиях для отделки горловины, краев. Свое название получил из-за схожести со способом перемещения раков, т. к. при его выполнении мы как будто пятимся назад.

Техника исполнения: столбики без накида вязать слева направо.



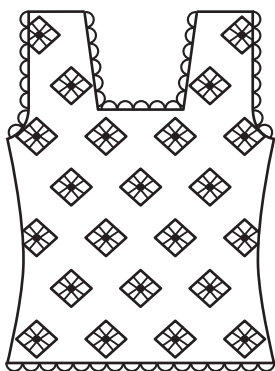

## Модель 2

## Майка с “ромашками”

размер 46-48

**Вам потребуется:** 200 г пряжи (х/б);  
крючок № 2,5 и 2.

**Плотность вязания:** 19,5 п. x 12 р. = 10 x 10 см.

**Спинка:** связать цепочку из 94 в. п. + 3 п. подъема и вязать 4 ряда ст. с/н. С обеих сторон выполнять убавки к талии по 1 п. 11 раз в каждом ряду, провязывая по 2 незаконченных столбика вместе. В 5-м ряду петли распределить в следующем порядке: 3 в. п. подъема, 2 ст. с/н, \*9 п. узора по схеме 2.1, 9 ст. с/н, \* повторить от\* до\* 4 раза, 9 п. узора по схеме 2.1. Выполнить 6 рядов, после чего закончиться раппорт узора в высоту. Далее вязать 2 ряда ст. б/н. В следующих 6-ти рядах узор по схеме 2.1 разместить в шахматном порядке по отношению к предыдущей полосе, то есть узор вязать над участками из 9-ти ст. с/н, а над узором вязать 9 ст. с/н. Таким образом продолжать и далее, чередуя полосы с узором через 2 ряда ст. с/н. При этом нужно учитывать, что количество петель к талии уменьшится, поэтому количество вставок узора по схеме 2.1 тоже уменьшится и их по краям замещать ст. с/н. На высоте 15 см от начала выполнять



прибавки с обеих сторон по 1 п. в каждом 2-м ряду 8 раз, провязывая по 2 ст. с/н из 1-го ст. предыдущего ряда, и убавки по 1 п. в каждом ряду 4 раза. На высоте 32 см от начала для пройм с обеих сторон оставить по 6 п. и далее в каждом ряду 3 раза по 1 п. На высоте 40 см от начала оставить для выреза горловины 28 средних петель и далее вязать отдельно шлейки — по 16 п. + 3 в. п. подъема, продолжать выполнение узора по схеме 2.1 на средних 9-ти петлях, между соседними узорами — по 2 ряда ст. с/н. На высоте 55 см от начала работу закончить.

**Перед:** аналогично спинке.

**Сборка:** выполнить плечевые и боковые швы. Обвязать крючком №2 проймы, вырез горловины и низ изделия 1 рядом ст. с/н и каймой по схеме 2.2.



Схема 2.1



Схема 2.2

- o — воздушная петля
- + — столбик без накида
- † — столбик с накидом

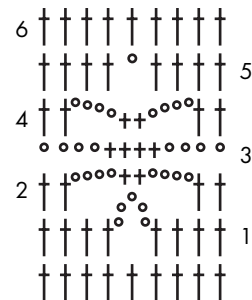
## Секреты мастерства

### \* Петли подъема.

Чтобы край изделия был ровным и аккуратным, нужно правильно выполнить переход от одного ряда к другому, то есть поворот работы. Одна или несколько воздушных петель, провязанных перед началом нового ряда, называются петлями подъема или поворотными. Их число зависит от высоты ряда, то есть от петель, ко-

торыми он будет вязаться. Например, если началом ряда будут столбики без накида, то достаточно одной петли подъема (иногда рекомендуют 1 петлю для подъема + 1 п. для поворота), для столбиков с накидом потребуется две петли подъема (или 2 петли для подъема + 1 п. для поворота). Петли подъема лучше вязать в конце ряда и, повернув вязание, начинать

новый.

Петли подъема вяжут для компенсации высоты первого столбика в следующем ряду. Начиная вязальщицы нередко теряют столбики с краев полотна или вывязывают лишние. После того как выполнена петля подъема, крючок вводится в 1-ю петлю основания или предыдущего ряда, она касается

продолжение на стр. 10



### Модель 3

### Пуловер ажурный размер 44-46

**Вам потребуется:** 250 г пряжи (х/б);  
крючок № 2,5.

**Плотность вязания:** 36 п. x 12 р. = 10 x 10 см.

**Спинка:** связать цепочку из 144 в. п. + 3 п. подъема и вязать узором по схеме 3. На высоте 15 см от начала прибавить с обеих сторон по 6 п. и продолжить вязание по схеме, включив новые петли в узор. На высоте 46 см от начала оставить для выреза горловины 30 средних петель и далее вязать раздельно, при этом для закругления закрыть в каждом ряду по 3 п. 5 раз. На высоте 53 см от начала работу закончить.

**Перед:** аналогично спинке, но для выреза горловины на высоте 37 см от начала оставить средние 20 п. и далее для закругления закрыть в каждом ряду 5 раз по 3 п., 1 раз 2 п. и 3 раза по 1 п.

**Рукав:** связать цепочку из 72 в. п. + 3 п. подъема и вязать узором по схеме 3. Для скоса прибавить с обеих сторон по 1 п. в каждом ряду 43 раза, провязывая их воздушной петлей, пока количество петель не образует новый раппорт, после чего включить их в раппорт. На высоте 45 см от начала работу закончить.

**Сборка:** выполнить плечевые и боковые швы до разрезов. По краю выреза горловины связать 5 рядов ст. б/н, по краю боковых разрезов — 3 ряда ст. б/н, по низу изделия — 6 рядов. Выполнить швы рукавов и по краю связать 4 ряда ст. б/н.



Схема 3

### Секреты мастерства

продолжение (начало на стр. 9)

петли, из которой вяжется петля подъема. Если ввести крючок не в 1-ю петлю предыдущего ряда, а во 2-ю, то потеряется один столбик, а если ошибочно ввести в ту, из которой вывязана петля подъема, то появится лишний. Заканчивая ряд, крючок вводится в последнюю петлю цепочки подъема предыдущего ряда. Особенно наглядно эти моменты видны тогда, когда узор показан в виде схемы.

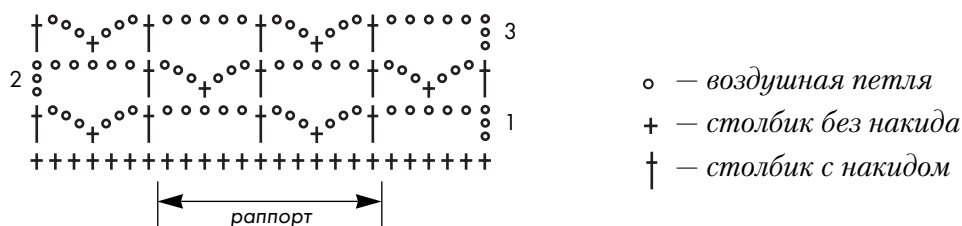
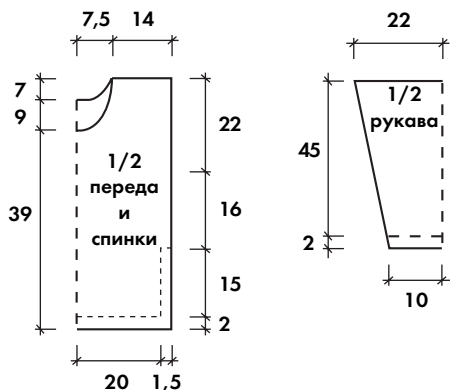
Нить от нового клубка лучше всего вводить в конце ряда. Крючок вводится в последнюю петлю предыдущего ряда, вытягивается новая петля (рис. А) и ею вяжется соответствующее число воздушных петель подъема. Конец новой нити (если позволяет толщина нити, то вместе с хвостиком предыдущей нити) маскируют одновременно с вязанием столбиков, протягивая ее вдоль ряда (рис. Б).

Рис. А



Рис. Б



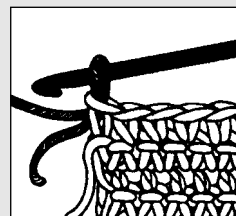
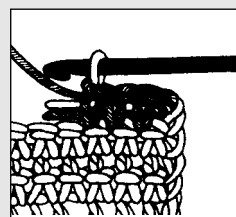
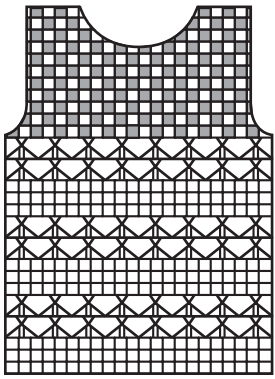

## Модель 4

Топ  
размер 44-46

**Вам потребуется:** 200 г пряжи  
(43% хлопок, 57% вискоза);  
крючок № 2,5.

**Плотность вязания:**  
30 п. x 15 р. = 10 x 10 см.

**Спинка:** связать цепочку из 133 в. п. + 3 п. подъема и вязать узором по схеме 4.1. 1 раз связать 1-10 ряды, затем повторять 2-10 ряды. На высоте 26 см от начала продолжить вязание по схеме 4.2, повторяя 2-3 ряды. На высоте 36 см для пройм с обеих сторон не довязывать до края в конце ряда или начинать полустолбиками в начале ряда в каждом лицевом ряду 1 раз 4 п. и 3 раза по 3 п. На высоте 43 см от начала оставить для выреза горловины 21 среднюю петлю и далее обе стороны вязать отдельно, при этом для закругления закрыть в каждом ряду по 3 п. 5 раз. На высоте 55 см от начала работу закончить.

**Перед:** аналогично спинке, но для выреза горловины на высоте 38 см от начала оставить средние 15 п. и далее для закругления закрыть в каждом ряду 4 раза по 3 п., 2 раза по 2 п. и 2 раза по 1 п. На высоте 55 см от начала работу закончить.

**Сборка:** выполнить плечевые и боковые швы.

По краю выреза горловины связать 3 ряда ст. б/н, по краю пройм и низу изделия — 2 ряда ст. б/н.



Схема 4.1



Схема 4.2

- — воздушная петля
- +
- † — столбик с накидом

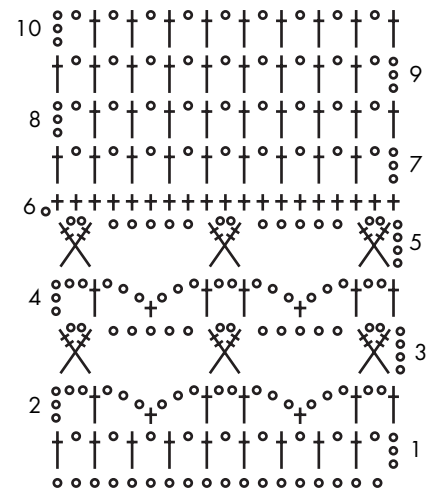
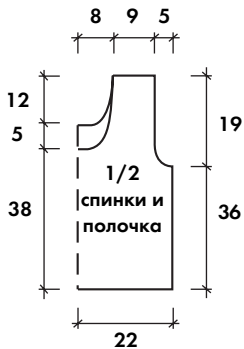
⊗ — “крест”: сделать 2 накида, ввести крючок в 1-ю петлю предыдущего ряда, захватить нить и протянуть, снова захватить нить и провязать 2 первые петли на крючке, снова выполнить накид и ввести крючок, пропустив 2 петли предыдущего ряда, протянуть нить, на крючке образовалось 5 петель, провязать эти петли по 2 за 4 приема; затем провязать 2 возд. петли и 1 ст. с накидом, вводя крючок в соединение ножек (рис. а-г)



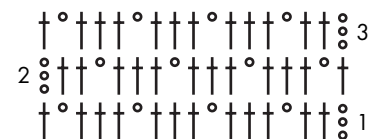
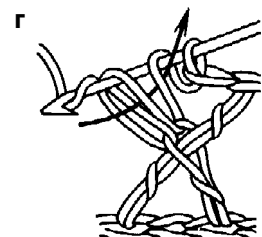
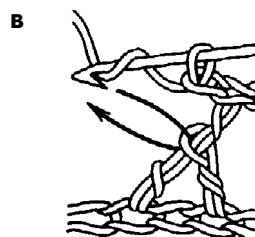
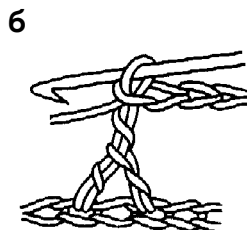
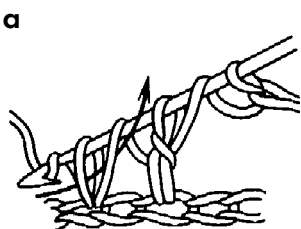
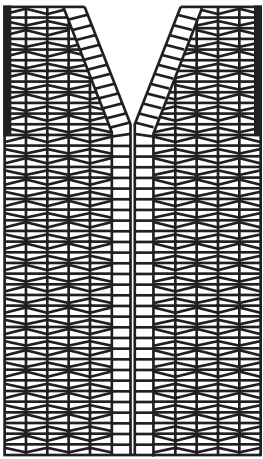

## Модель 5

**Жилет**  
размер 50-52

**Вам потребуется:** 400 г пряжи (п/шерсть);  
крючок №3.

**Основной узор:** схема 5.1. Число петель, кратное  $10 + 2 \text{ п.} + 3 \text{ п.}$  подъема.  
1 раз связать 1-6 ряды, затем повторять 2-6 ряды.

**Плотность вязания:** 21 п. x 12 р. = 10 x 10 см.

**Спинка:** связать цепочку из 125 в. п. и вязать основным узором. На высоте 70 см для скоса плеча с внешней стороны сократить 4 раза по 7 п. в каждом ряду (не довязывать в конце ряда или начинать полустолбиками в начале ряда). Одновременно на высоте 71 см от начала для выреза горловины оставить средние 45 п. и далее обе стороны закончить раздельно. Для закругления не довязывать в конце ряда или начинать полустолбиками в начале ряда 2 раза по 3 п. в каждом ряду. На высоте 43 см от начала закончить работу.

**Полочка:** связать цепочку из 65 в. п. и вязать основным узором. На высоте 38 см от начала для скоса горловины сокращать с внутреннего края по 1 п. в каждом ряду 31 раз. Скос плеча выполнить аналогично спинке. Вторая полочка вяжется симметрично.

**Сборка:** выполнить плечевые и боковые швы. Планки полочек вместе с вырезом горловины обвязать по схеме 5.2. По низу жилета и краю пройм связать 1 ряд ст. с/н.

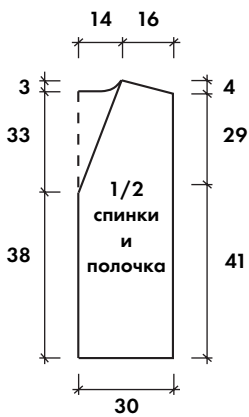

- — воздушная петля
- ⊕ — столбик без накида
- ⊥ — столбик с накидом
- ⊥⊥ — столбик с 2-мя накидами



Схема 5.2



Схема 5.1

## Секреты мастерства

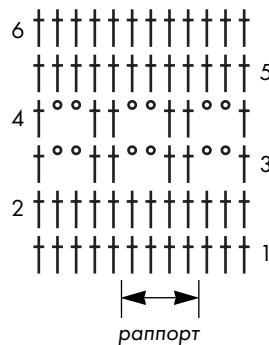
### \* Зацеп.

Часто узорчатое полотно выполняется из отдельных мотивов, которые соединяются между собой. Их можно сшить, но можно соединить в процессе вязания последнего ряда каждого последующего мотива. Довязав до места соединения с

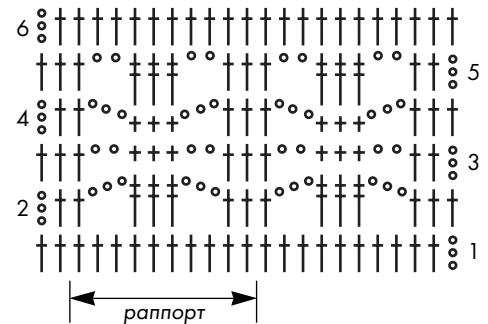
предыдущим мотивом, не вынимать крючок из рабочей петли присоединяемого мотива. Ввести крючок в петлю готового мотива, рабочую петлю на крючке слегка затянуть и, захватывая рабочую нить, протягивает ее через обе петли. Оба мотива соединены, незакончен-

ный мотив вяжется дальше. Если в месте соединения есть цепочка из воздушных петель, то вяжется часть цепочки до зацепа, выполняется зацеп, после чего заканчивается цепочка. Например, для цепочки из трех петель связать 1 в. п., выполнить зацеп, связать еще 1 в. п.

## Модель 6

## Платье с каймой размер 44-46

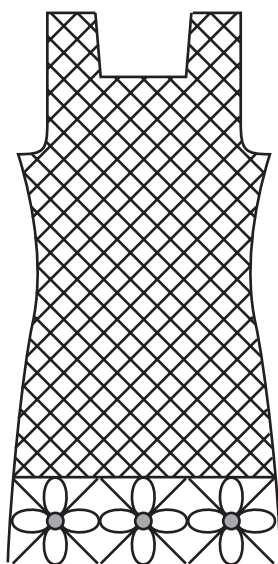

**Вам потребуется:** 500 г пряжи (х/б);  
крючок № 2,5.

**Основной узор:** схема 6.2.

**Плотность вязания основным узором:** 27 п. x 13 р. = 10 x 10 см.

**Мотив каймы (схема 6.1):** квадрат 17 x 17 см.

**Спинка:** связать 3 квадрата по схеме 6.1 и соединить их между собой по боковым сторонам, образовав таким образом кайму. По краю каймы связать 1 ряд ст. с 2/н (= 112 ст.) и продолжить узором по схеме 6.2. При этом убавлять в каждом 2-м ряду по 1 ст. с 2/н с обеих сторон 15 раз, провязывая по 2 незаконченных столбика вместе. Затем 4 ряда вязать прямо, после чего прибавлять в каждом 4-м ряду по 1 ст. с 2/н с обеих сторон 7 раз, провязывая по 2 ст. с 2/н из 1-го ст. предыдущего ряда. На высоте 48 см от каймы (=65 см от начала) для пройм с обеих сторон оставить по 9 п. и далее в каждом ряду 2 раза по 1 п. На высоте 51 см от каймы (=68 см от начала) оставить для выреза горловины 26 средних петель и далее вязать раздельно. Для закругления убавить в каждом ряду 4 раза по 3 ст., 1 раз 2 ст., 1 раз 1 ст. На высоте 66 см от каймы (=83 см от начала) работу закончить.

**Перед:** аналогично спинке.

**Сборка:** выполнить плечевые и боковые швы. Обвязать проймы, вырез горловины и низ изделия 1 рядом ст. б/н и 1 рядом "пико".

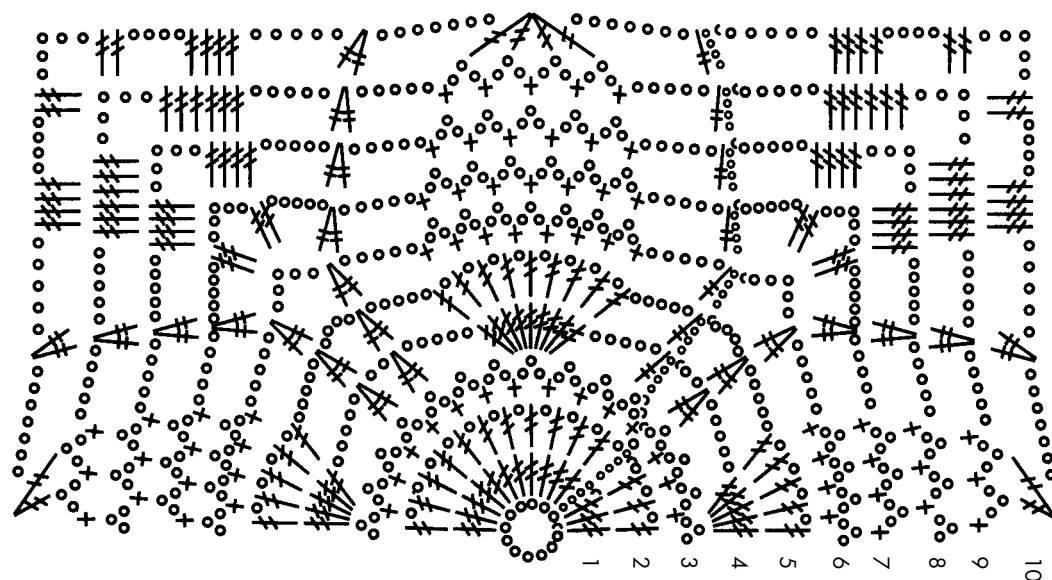

**Схема 6.1**  
(1/2 часть квадрата)

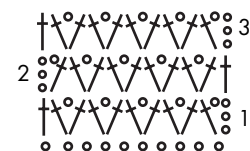

**Схема 6.2**

- ~ — соединительный столбик
- o — воздушная петля
- + — столбик без накида
- † — столбик с накидом
- ‡ — столбик с 2-мя накидами



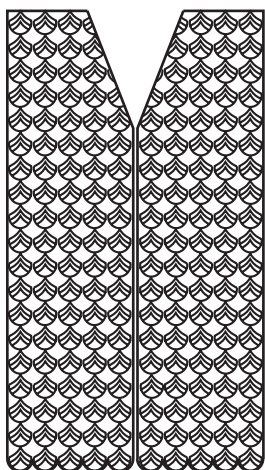

## Модель 8

## Жилет длинный

(автор Дымкова Елена)

размер 50-52

**Вам потребуется:** 300 г пряжи (70% шерсть, 400 м/100 г);  
крючок №4.

**Основной узор:** схема 8. Число петель,  
кратное  $7 + 8 \text{ п.} + 4 \text{ п.}$  подъема.

**Плотность вязания:** 3 раппорта в ширину x 5 раппортов в высоту = 10 x 10 см.

**Выполнение работы:** вязать сверху вниз.

**Спинка( верхняя часть):** связать цепочку из 113 в. п. + 4 в. п. подъема и вязать основным узором 16 рядов, затем вязать по отдельности полочки.

**Полочка:** от начального ряда спинки, начиная от бокового края, разместить в ширину 5 раппортов схемы 8 (= 43 п. + 4 п. подъема) и вязать 17 рядов, при этом со стороны проймы в 6-м, 11-м и 16-м рядах прибавить по 1 раппорту. Вторую полочка вязать симметрично.

Затем присоединить к 8-ми раппортам полочек по 4 раппорта (=36 в. п.) для пройм и между ними расположить оставленные 15 раппортов спинки. Далее вязать 28 рядов одновременно полочки и спинку без швов. Закончить работу.

**Сборка:** по краю пройм, планкам полочек и вырезу горловины спинки связать 4

ряда ст. б/н. По желанию на правой полочке в последнем ряду выполнить петли для пуговиц цепочками из воздушных петель.



Схема 8

○ — воздушная петля  
† — столбик с накидом

## Секреты мастерства

### \* Филейное вязание.

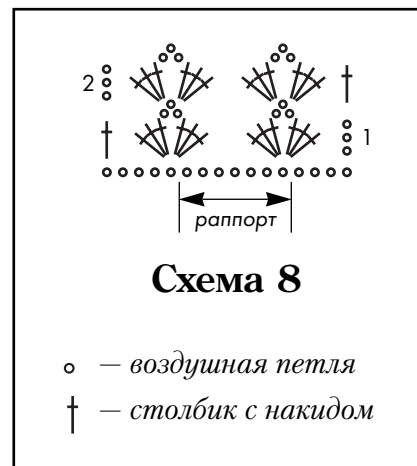
В основе представляет собой сеточку из прозрачных квадратов (рис. А), которая вяжется очень просто. Вяжется столбик

Рис. А



Рис. Б



с накидом, затем одна воздушная петля и далее чередуются до конца ряда: 1 ст. с/н и 1 в. п. В следующем ряду над столбиком вяжется столбик с накидом, над воздушной петлей — воздушная петля. Рисунок при филейном вязании образуется за счет заполнения клеток (рис. Б), где вместо воздушной петли вяжется столбик б/н. Схемы таких узоров представлены в виде соответственно пустых и заполненных клеток. Возможны вариации сетки, где столбики могут быть без накида — мелкая сетка, или с двумя накидами и двумя воздушными петлями между ними — крупная сетка.

Изделия, выполненные в технике филейного вязания, дольше сохраняют свою форму, если обвязать их столбиками без накида.

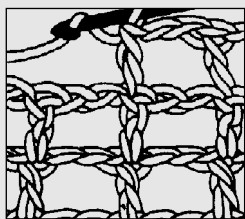
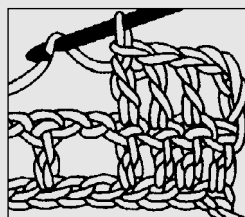
Для таких изделий важно, как их затем расправить и отпарить. Сначала нужно растянуть в ширину и отпарить наборный край, слегка вытягивая изделие в длину. Затем приколоть на основу стороны, при этом нужно следить, чтобы ряды были ровными. Изделие увлажнить и дать ему высохнуть под влажной тканью, отколоть, сбрызнуть раствором крахмала и отпарить.

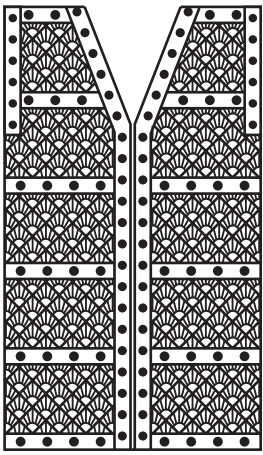

## Модель 9

## Жилет длинный размер 46-48

**Вам потребуется:**  
**Основной узор:**

350 г крученной пряжи (п/шерсть); крючок №4.  
схема 9. Число петель, кратное  $6 + 7 \text{ п.} + 1 \text{ п.}$  подъема.  
Шишечки вывязываются по изнаночной стороне.

**Плотность вязания:**

20 п. x 14 р. = 10 x 10 см.

**Выполнение работы:**

вязать одновременно полочки и спинку без боковых швов: связать цепочку из 241 в. п. + 1 п. подъема и вязать основным узором 40 см, затем разделить работу на 3 части (по 80 п. — на полочки и 161 п. — на спинку) и продолжить вязать раздельно.

**Спинка:** для закругления проймы оставить с обеих сторон в конце ряда или начинать полустолбиками в начале ряда 3 раза по 2 п. и 4 раза по 1 п. в каждом ряду. На высоте 66 см от начала для выреза горловины оставить средние 27 п. и далее обе стороны закончить раздельно. Для закругления не довязывать в конце ряда или начинать полустолбиками в начале ряда 2 раза по 3 п. в каждом ряду. На высоте 68 см от начала закончить работу.

**Полочка:** пройму выполнить аналогично спинке. На высоте 56 см от начала для выреза горловины оставить с внутреннего края 6 п. и далее для закругления не довязывать в конце ряда или начинать полустолбиками в начале ряда 1 раз 4 п. и 3 раза по 3 п. в каждом ряду. На высоте 68 см от начала закончить работу. Вторая полочка вяжется симметрично.

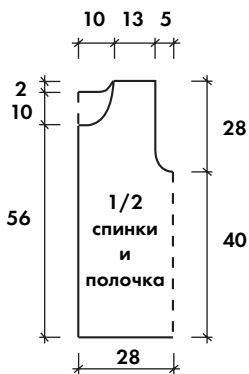

**Сборка:** выполнить плечевые швы. По краю пройм и полочек связать с 1-го по 7 ряд схемы и 1 ряд "рачьего шага" (см. "Секреты мастерства", стр. 8), при этом на полочках в первом ряду обвязки на арках столбиков с накидами набирать по 2 ст.



Схема 9



## Модель 10

## Пуловер удлиненный (автор Дворникова Регина) размер 52-54

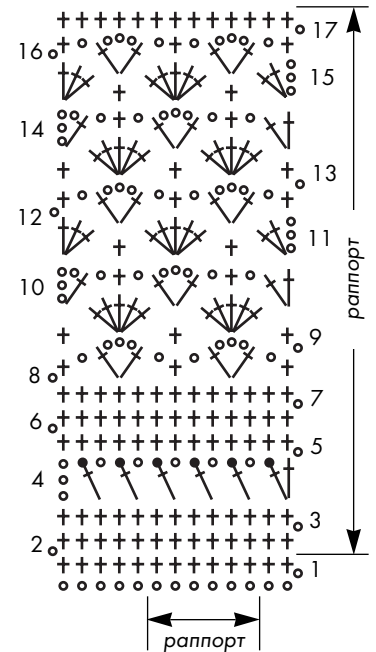
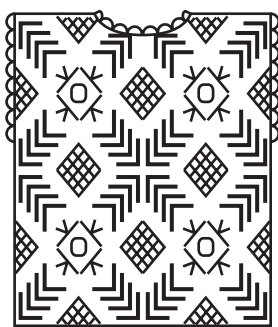
**Вам потребуется:**  
**Основной узор:**  
**Филейный узор:**

400 г пряжи (ирис); крючок №2.  
схема 10.

в начале каждого ряда 3 в. п. подъема,  
\* 1 в. п., 1 ст. с/н\*, при круговом вязании  
в конце ряда 1 в. п. и соединительный столбик  
в последнюю петлю подъема.

**Плотность вязания:**

размер квадрата = 35 x 35 см.

**Выполнение работы:**

связать 6 полных квадратов и 2 с вырезами для горловины переда, симметричных относительно друг друга (2 последних ряда вязать укороченными прямыми и обратными рядами).

**Сборка:**

сшить квадраты между собой, оставив для пройм по 22 см. По краю пройм и выреза горловины связать кайму по схеме А. По низу изделия связать 5 рядов "филейного узора" и 1 ряд по схеме А.



 — столбик с накидом и 1 “шишечкой” (\*сделать накид, вытянуть длинную петлю\*, повторить 3 раза, затем сделать накид, ввести крючок во 2-й столбик без накида и связать 1 столбик с накидом, провявзав в этом столбике вместе только 2 длинные петли, затем сделать еще 1 накид и провявзав вместе все остальные находящиеся на крючке длинные петли и закончить “шишечку” одной воздушной петлей)

o — воздушная петля  
 + — столбик без накида  
 † — столбик с накидом

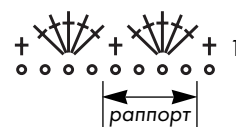

**Схема А**

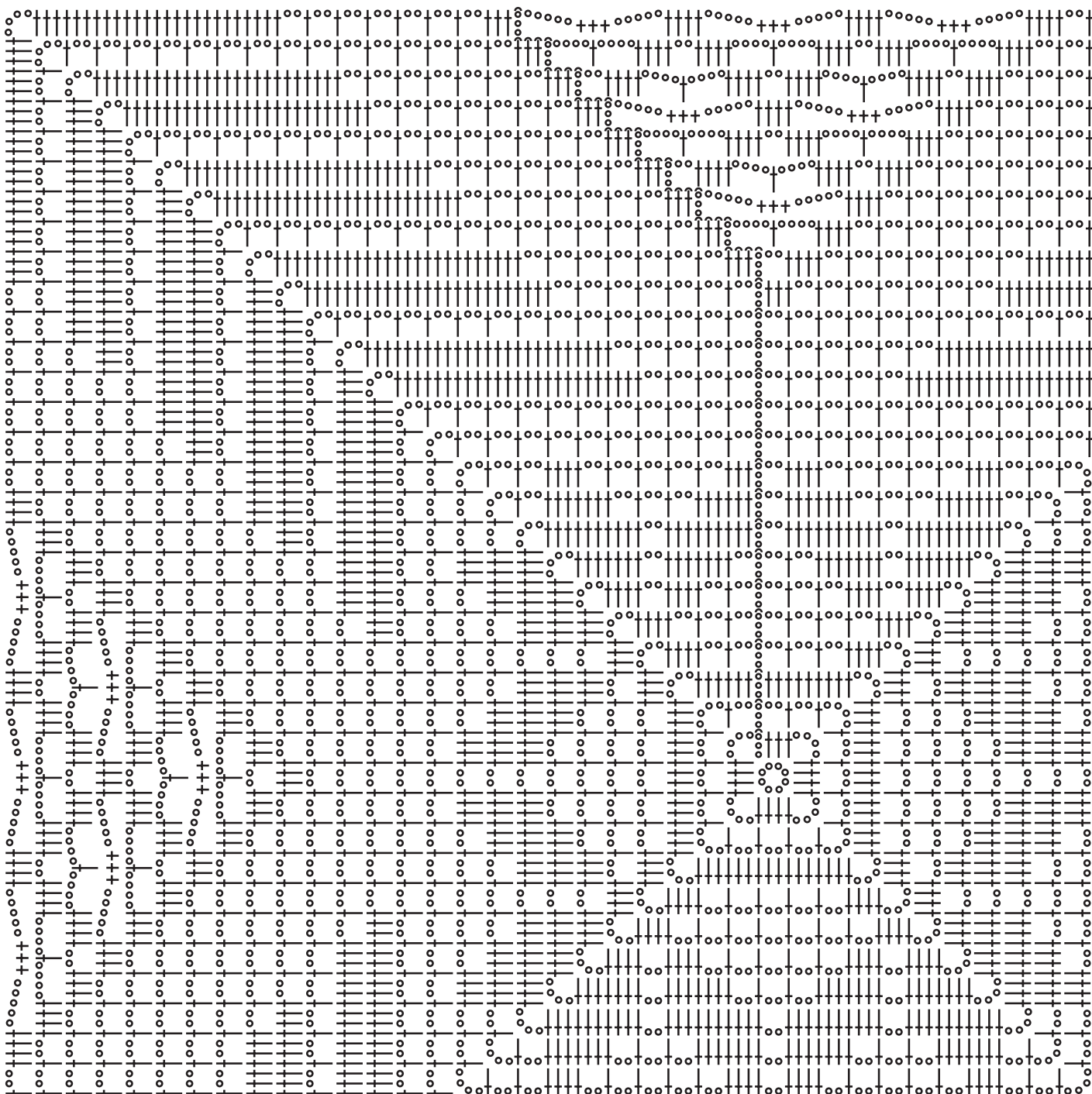

**Схема 10**

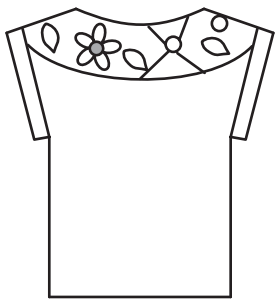

## Модель 11

## Топ с фигурной кокеткой

размер 46

- Вам потребуется:** 300 г пряжи (вискоза); спицы № 2,5, крючок № 2,5.  
**Лицевая гладь:** см. стр. 7.  
**Плотность вязания:** 28 п. x 39 р. = 10 x 10 см.  
**"Большой цветок" (4 детали):** схема 11.1.  
**"Средний цветок" (4 детали):** схема 11.2.  
**"Маленький цветок" (7 деталей):** схема 11.3.  
**"Лист" (9 деталей):** схема 11.4.

**Соединительные линии:** цепочка из в. п. и 1 ряд ст. б/н на петлях цепочки.

**Спинка:** набрать 118 п. и вязать лицевой гладью. Для выреза горловины на высоте 12 см от начала закрыть средние 2 п. и далее обе стороны закончить раздельно, для скоса закрывать в каждом 2-м ряду по 1 п., но при этом в каждом 16-м ряду по 2 п. На высоте 38 см от начала закроются все петли.

**Перед:** аналогично спинке, но для выреза горловины на высоте 23 см от начала закрыть средние 28 п. и далее обе стороны закончить раздельно, для закругления закрыть с внутренней стороны в каждом 2-м ряду 5 раз по 4 п., 9 раз по 2 п. и в каждом 4-м ряду 7 раз по 1 п. На высоте 38 см от начала закроются все петли.

**Рукава:** набрать 122 п. и вязать лицевой гладью 6 см. Закрывать все петли.

**Ажурная кокетка:** расположить мотивы цветков и листков, как показано на схеме А.

Соединения мотивов выполнить с помощью соединительных линий. По окончании работы по внешнему контуру выполнить круговой ряд из воздушных петель, привязывая одновременно в точках соединения внешние края мотивов полустолбиками. Связать еще 2 круговых ряда ст. б/н, при этом в середине V-образного выреза спинки из одной петли предыдущего ряда вязать 3 ст. б/н.

**Сборка:** выполнить боковые швы по 20 см от нижнего края, выполнить швы рукавов и пришить рукава к переду и спинке, расположив середину оката рукава между передом и спинкой и оставив для плеча по 8 см. По всем краям связать по 2 ряда ст. б/н. Пришить ажурную кокетку по краю выреза горловины.



Схема 11.2



Схема 11.1

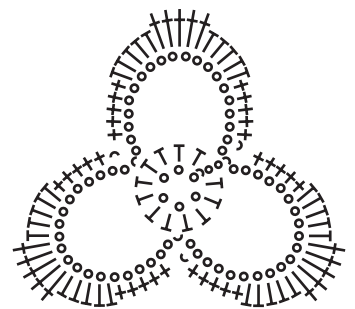
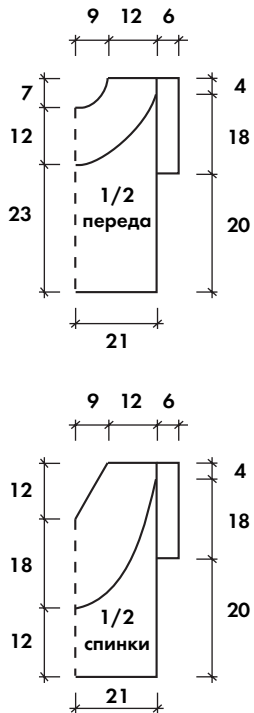

Схема 11.3

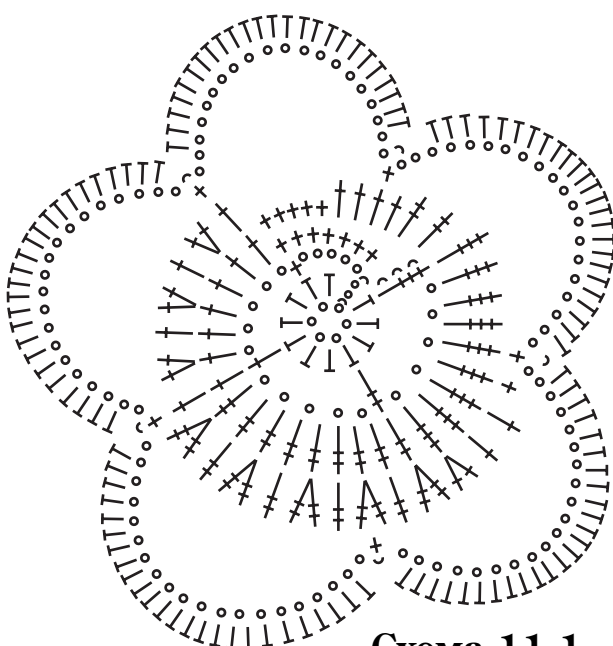

Схема 11.4

- ~ — соед. столбик
- o — возд. петля
- T — полустолбик
- + — ст. без накида
- † — ст. с накидом
- ‡ — столбик с 2-мя накидами

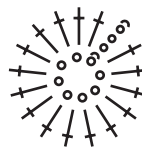
- ‡ — ст. с 3-мя накидами
- ‡‡ — 3 ст. без накида на одной петле основания

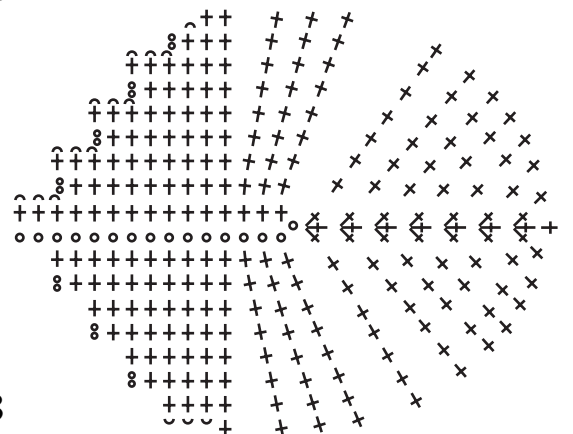
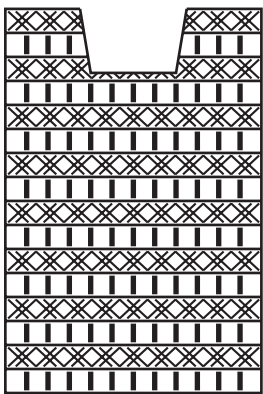

## Модель 12

Топ

размер 48-50

Автор Дымкова Елена

**Вам потребуется:** 200 г тонкой пряжи в 4 сложения (50% хлопок, 50% лен); крючок № 3.

**Основной узор:** схема 12. Число петель, кратное 12 + 6 п. + 1 п. подъема.

**Плотность вязания:** 28 п. x 19 р. = 10 x 10 см.

**Спинка:** связать цепочку из 150 в. п. + 1 п. подъема и вязать узором по схеме 12. Связать 1 раз 1-13 ряды и далее повторить 5 раз только 6-13 ряды. На высоте 26 см от начала для проймы оставить с обеих сторон по 8 п. и связать 5 раз 6-13 ряды. Затем вязать 6-й и 7-й ряды и для выреза горловины оставить средние 58 п. Далее обе стороны вязать отдельно. На высоте 49 см от начала для скоса плеча с внешней стороны оставить 1 раз 17 п., 1 раз 12 п. На высоте 51 см от начала работу закончить.

**Перед:** аналогично спинке до проймы, для выреза горловины на высоте 35 см от начала оставить средние 34 п. и далее обе стороны вязать отдельно, для закругления закрыть в каждом ряду 4 раза по 3 п. Скос плеча выполнять по аналогии с описанием спинки на высоте 51 см от начала. На высоте 53 см от начала работу закончить.

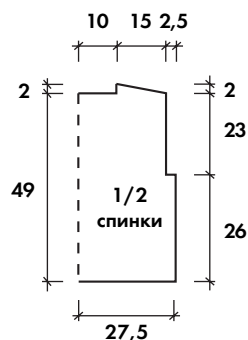
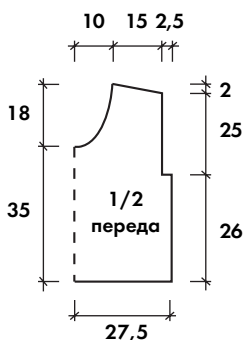

**Сборка:** выполнить плечевые и боковые швы. По всем краям изделия связать 3 ряда ст. б/н.



Схема А



Схема 12

- — воздушная петля
- +
- † — столбик с накидом
- ‡ — столбик с 2-мя накидами
- ↓ — столбик без накида, провязанный за заднюю стенку столбика без накида предыдущего ряда
- ↷ — полустолбик с накидом под воздушную петлю на 2 ряда ниже
- ⊗ — 4 столбика с накидом, провязанные с наклоном

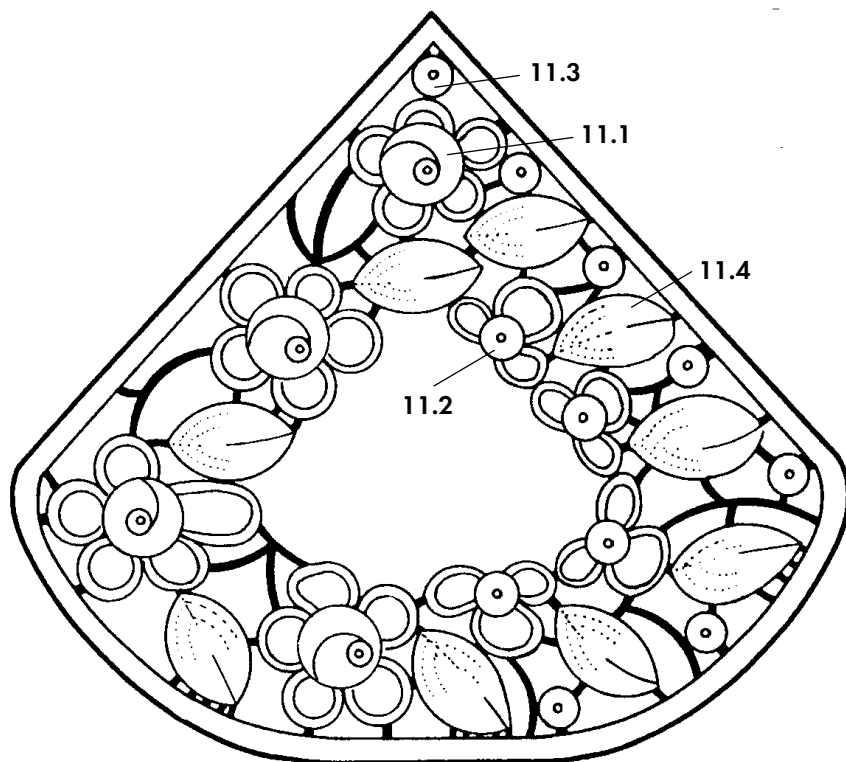

## Модель 13

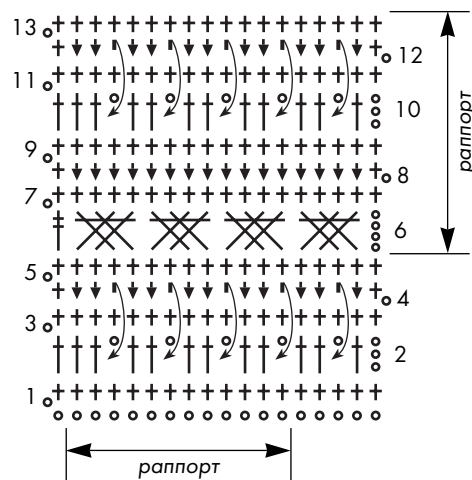
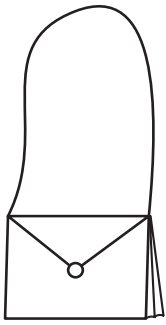
## Сумочка с двумя отделениями

размер 21 x 16 см

**Вам потребуется:** 150 г вискозного шнура; длинный крючок № 4.  
**Основной узор:** "тунисское вязание" (См. "Секреты мастерства", стр. 7, 20).  
**Выполнение работы:** вязание начинать от бокового края. Связать 2 детали (заднюю и переднюю стенку), размером 21 см в ширину и 16 см в высоту, для этого набрать 40 петель и вязать 40 рядов. Связать 1 деталь (средняя стенка) размером 20 см в ширину и 15 см в высоту, набрать 38 петель и вязать 38 рядов. Обвязать среднюю стенку 2-мя рядами ст. б/н. По боковому краю средней стенки из полупетли набрать 38 петель и связать 3 ряда "тунисского вязания", нить закрепить. От второй полупетли аналогично выполнить 3 ряда в противоположном направлении. Повторить то же самое для второго бокового края. Затем выполнить по 3 ряда по нижнему краю боковой стенки для образования доньшка. Сложить переднюю стенку сумочки с боковыми сторонами и доньшком средней стенки изнанками друг к другу, совместив их по нижнему краю, и соединить по периметру столбиками б/н с лицевой стороны через верх. Аналогично повторить для задней стенки.

Для клапана по верхнему краю задней стенки набрать 40 петель и вязать "тунисским вязанием", убавляя по сторонам по 1 п. в каждом ряду с 2-х сторон. На последних 2-х петлях вязание закончить. По контуру клапана и верхней стороны передней стенки связать 2 ряда ст. б/н, при этом во 2-м ряду в центре клапана выполнить петлю для пуговицы цепочкой из воздушных петель. Связать 1 ряд "рачьим шагом".

Для ручки набрать 9 п. и вязать "тунисским вязанием" до нужной длины, затем сложить пополам вдоль и выполнить соединение столбиками б/н через верх. Пришить ручку по бокам сумки.

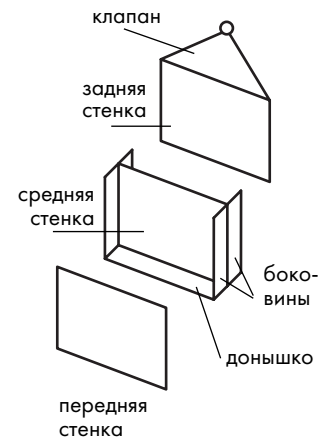

## Секреты мастерства

### \* Тунисское вязание

(продолжение, начало на стр. 7)

**Способ вязания:** делаем цепочку из воздушных петель необходимой длины и из нее набираем крючком нужное количество петель. Из каждой петли цепочки вытягиваем петлю, одновременно прихватывая крючком нить с пальца. После набора петель на цепочке, не поворачивая вязания, снова захватываем нить крючком, протягиваем через первую крайнюю петлю. Затем провязываем поочередно все петли, находящиеся на крючке, захватывая крючком нить с пальца и протягивая через 2 петли.

Особое внимание следует обращать на то, чтобы образованные петли были одинаково

высокими по высоте и свободно передвигались на крючке. Не поворачивая вязания, следующий ряд начинаем снова с набора петель. Крючок вводим справа налево в последнюю петлю нижнего ряда (здесь не делаем петлю для поворота или подъема). Петли набираем со 2-й находящейся на крючке

петли за переднюю сторону. Прихватывая нить с пальца, петли набираем на петлях предыдущего ряда.

Завершение работы: при тунисском вязании петли необходимо закрывать. Кромка будет аккуратной, если вы выполните ряд соедин. ст. или ст. б/н.

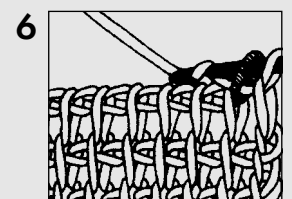
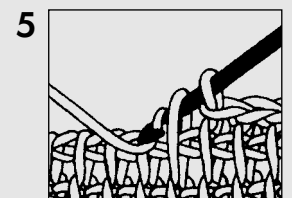
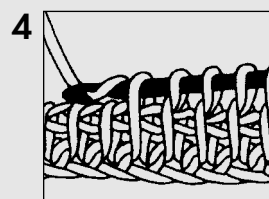
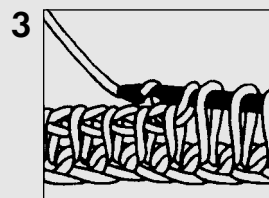
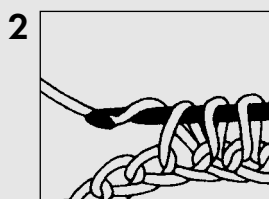
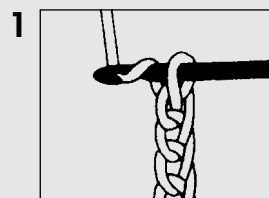

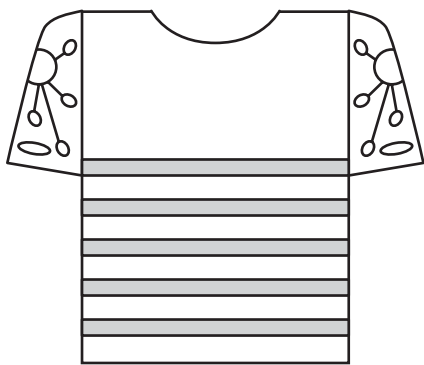

## Модель 14

## Пуловер с ажурными рукавами

размер 44-46

**Вам потребуется:**

250 г пряжи серого и 50 г белого цвета (лен);  
крючок № 2.

**Основной узор:**

схема 14.1.

**Плотность вязания:**

26 п. x 13 р. = 10 x 10 см.

**“Большой лепесток”** (6 деталей): схема 14.2.

**“Большой цветок”** (4 детали): схема 14.3.

**“Средний цветок”** (6 деталей): схема 14.4.

**“Маленький цветок”** (8 деталей): схема 14.5.

**“Маленький лепесток”** (8 деталей): схема 14.6.

**Соединительные линии:** цепочка из в. п.

**Спинка:** нитью белого цвета связать цепочку из 130 в. п. + 3 п. подъема и вязать узором по схеме 14.1., чередуя серый и белый цвета нитей по рядам в произвольном порядке. На высоте 27 см от начала для проймы с обеих сторон оставить по 5 п. и далее для закругления не довязывать в конце ряда или начинать полустолбиками в начале ряда 1 раз 5 п., 1 раз 3 п., 1 раз 2 п., 1 раз 1 п. в каждом ряду. На высоте 43 см от начала оставить для выреза горловины 26 средних петель и далее вязать раздельно, при этом для закругления закрыть в каждом ряду 1 раз 4 п., 1 раз 3 п., 2 раза по 1 п. На высоте 47 см от начала работу закончить.

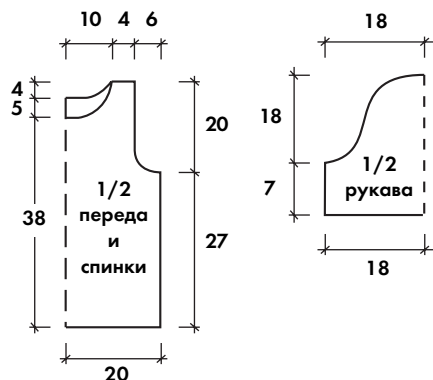

**Перед:** аналогично спинке, но для выреза горловины на высоте 38 см от начала оставить средние 20 п. и далее для закругления закрыть в каждом ряду 1 раз 6 п., 2 раза по 3 п. На высоте 47 см от начала работу закончить.

**Рукава:** расположить мотивы цветков и листков, как показано на схеме А. Соединения мотивов выполнить с помощью соединительных линий. По окончании работы по контуру выполнить круговой ряд из воздушных петель, привязывая одновременно в точках соединения внешние края мотивов полустолбиками и связать еще 1 ряд ст. б/н, при этом в углах из одной петли предыдущего ряда вязать 3 ст. б/н. Выполнить шов рукава. По низу рукава связать еще 1 ряд ст. б/н.

**Сборка:** выполнить плечевые и боковые швы. По краю выреза горловины связать 1 ряд, чередуя 2 ст. б/н и 2 ст. с/н. Пришить рукава.



Схема А



Схема 14.1

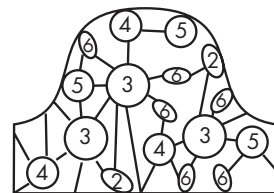

Схема 14.3

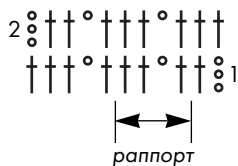

Схема 14.4

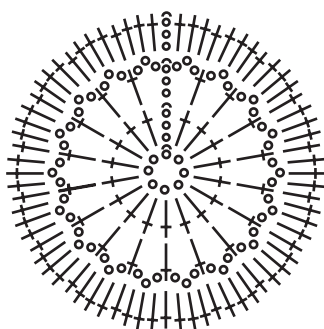

Схема 14.2

- — воздушная петля
- + — столбик без накида
- | — полустолбик с накидом
- † — столбик с накидом

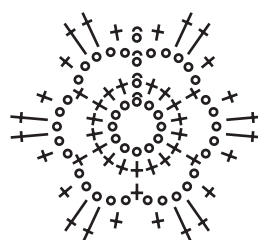

Схема 14.5

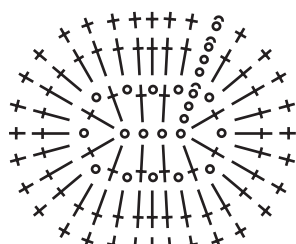

Сх. 14.6

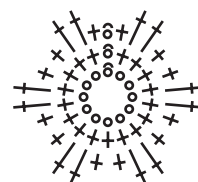
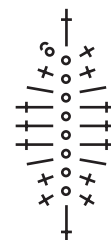
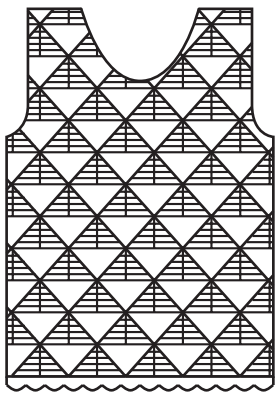

## Модель 15

**Пуловер**  
размер 48-50

**Вам потребуется:** 300 г лентовидной пряжи (х/6);  
спицы № 3,5; крючок № 3.

**Плотность вязания:** 20 п. х 31 р. = 10 х 10 см.

**Спинка:** на спицы набрать 83 п. и вязать узором по сх. 15. На высоте 31 см от начала для пройм закрыть с обеих сторон по 8 п., далее для закругления закрывать в каждом 2-м ряду 2 раза по 1 п. Для выреза горловины на высоте 44 см от начала закрыть средние 33 п. и далее обе стороны закончить отдельно, для закругления закрыть с внутренней стороны в каждом 2-м ряду 2 раза по 1 п. На высоте 51 см закрыть оставшиеся 13 п. плеча.

**Перед:** аналогично спинке, но для выреза горловины на высоте 37 см от начала закрыть средние 31 п. и далее обе стороны закончить отдельно, для закругления закрыть с внутренней стороны в каждом 2-м ряду 3 раза по 1 п. На высоте 51 см закрыть оставшиеся 13 п. плеча.

**Сборка:** выполнить плечевые и боковые швы. По краю пройм связать крючком 2 р. ст. без накида. Вырез горловины и низ кофточки обвязать узором по сх. А.

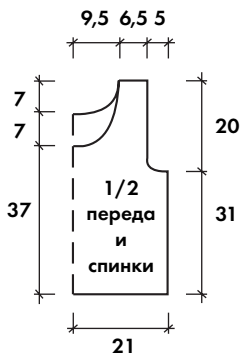

### Схема А

- + — ст. без накида
- T — полустолбик с накидом
- † — ст. с накидом

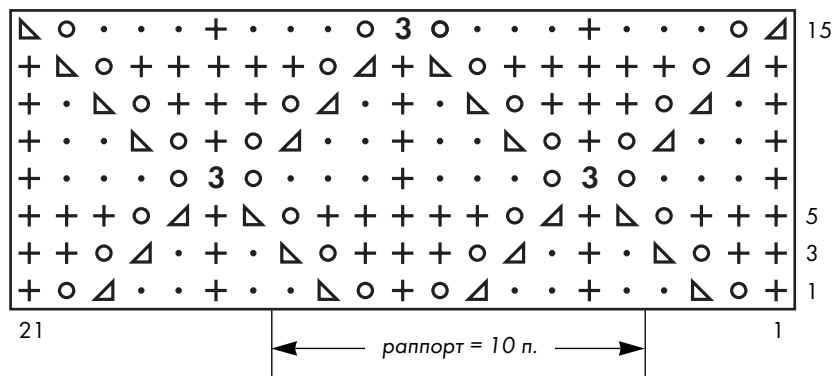

### Схема 15

- + — лицевая (по изнаночной стороне — изнаночная)
- — изнаночная (по изнаночной стороне — лицевая)
- o — накид (по изнаночной стороне — изнаночная)
- Δ — 2 петли вместе лицевой с наклоном вправо (спица вводится слева направо)
- ▽ — 2 петли вместе лицевой с наклоном влево (снять 1-ю и 2-ю петли как при лицевом вязании, затем снова надеть их на левую спицу и провязать вместе лицевой, вводя спицу справа налево)
- 3 — 3 петли вместе лицевой

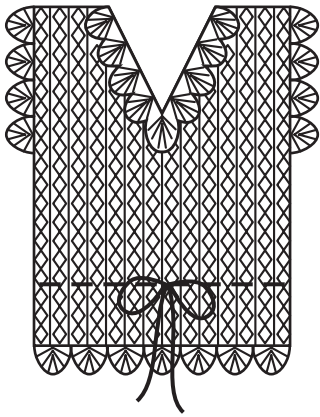

## Модель 16

## Пуловер с каймой размер 44-46

**Вам потребуется:** 250 г пряжи сиреневого цвета и 100 г пряжи для каймы (х/б); спицы № 2,5; крючок № 2,5.

**Основной узор:** схема 16.1. Количество петель, кратное 6 + 5 п. + 2 кромочные.

**Плотность вязания:** 30 п. х 34 р. = 10 х 10 см.

**Кайма:** схема 16.2.

**Спинка (перед):** на спицы набрать 127 п. нитью сиреневого цвета и вязать узором по схеме 16.1. На высоте 24 см от начала для пройм закрыть с обеих сторон по 6 п. Для выреза горловины на высоте 28 см от начала закрыть среднюю 1 п. и далее обе стороны закончить отдельно, для скоса закрыть с внутренней стороны в каждом 4-м ряду 12 раз по 1 п. На высоте 45 см от начала закрыть оставшиеся 45 петель плеча.

**Сборка:** выполнить плечевые и боковые швы. По краю выреза горловины, пройм, низу изделия связать крючком кайму по схеме 16.2. Для пояса сплести косу, длиной 3 м (из 3-х пасмо по 3 нити), по краям закрепить узлом с маленькой кисточкой.



Схема 16.2

- — воздушная петля
- +
- † — столбик с накидом

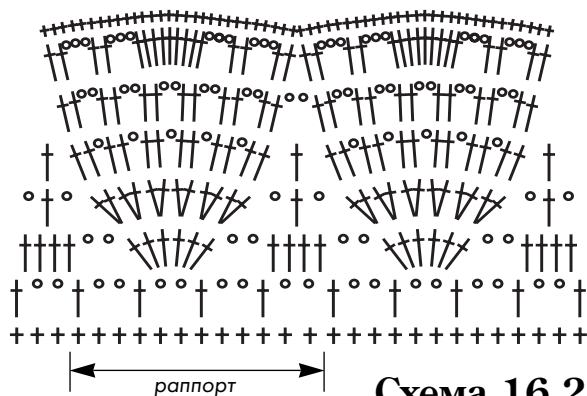

Схема 16.1

- +
- — изнаночная (по изнаночной стороне — лицевая)
- — накид (по изнаночной стороне — изнаночная)
- ▲ — 3 петли вместе изнаночной

## Секреты мастерства

\* **Коротко о важном.**

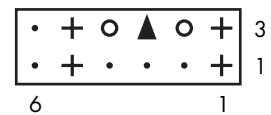
\* **Начальная цепочка.**

Часто начальная цепочка из воздушных петель получается слишком тугой. Кроме того, что на таком основании вязание первого ряда вызовет большие неудобства, край окажется неэластичным. В этом

случае цепочку лучше связать более толстым крючком или нитью в два сложения.

Если начальная цепочка слишком длинная, то нетрудно сбиться со счета. Лучше набрать несколько лишних петель, которые в конце можно легко распустить.

\* На крючке всегда есть одна петля. Чтобы она не вытягивалась, ее нужно слегка придерживать средним пальцем. При вязании столбика эта петля уходит с крючка последней, и если вытянется, то вязание будет иметь неприглядный вид.

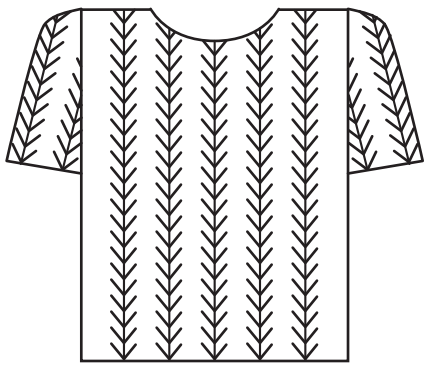

## Модель 17

## Пуловер ажурный

размер 48

**Вам потребуется:** 300 г пряжи (х/б);  
спицы № 2; круговые спицы №2.

**Лицевая гладь:** см. стр. 7.

**Плотность вязания:** 27,5 п. x 42 р. = 10 x 10 см.

**Подгиб (= 6 рядов):**

1-й–2-й ряды — лицевая гладь;

3-й ряд ("зубчики") — попеременно 2 п. вместе лицевой, 1 накид;

4-й–6-й ряды — лицевая гладь.

**Спинка:** набрать 155 п. и вязать 6 рядов подгиба, продолжить узором по схеме 17. На высоте 55 см от "зубчиков" подгиба для выреза горловины закрыть средние 35 п. и далее обе стороны закончить раздельно, для закругления закрыть с внутренней стороны в каждом 2-м ряду 2 раза по 4 п. и 1 раз 2 п. На высоте 57 см от "зубчиков" подгиба закрыть 50 п. плеча.

**Перед:** аналогично спинке, но для выреза горловины на высоте 53 см от "зубчиков" подгиба закрыть средние 29 п. и далее обе стороны закончить раздельно, для закругления закрыть с внутренней стороны в каждом 2-м ряду 1 раз 4 п., 1 раз 3 п., 2 раза по 2 п. и 2 раза по 1 п. На высоте 57 см от подгиба закрыть 50 п. плеча.

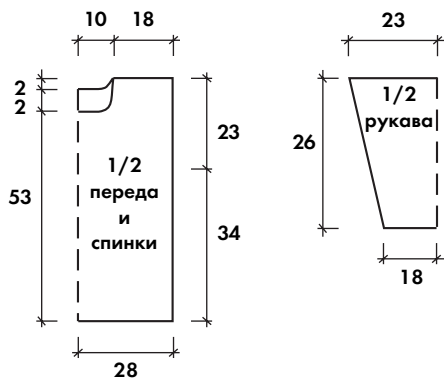

**Рукав:** набрать 104 п. и вязать 6 рядов подгиба, продолжить узором по схеме 17. Для скосов с обеих сторон прибавить по 1 п. в каждом 8-м ряду 11 раз (= 126 п.). На высоте 26 см от "зубчиков" подгиба закрыть все петли.

**Сборка:** выполнить плечевые швы. По краю выреза горловины для бейки на круговые спицы набрать 134 п. с изнаночной стороны и вязать 6 рядов подгиба. Сложить бейку по ряду "зубчиков" на лицевую сторону и прикеттлевать. Выполнить боковые швы и швы рукавов. Все подгибы по краям сложить по ряду "зубчиков" на изнаночную сторону и пришить.



Схема 17

- + — лицевая петля
- — изнаночная петля
- — накид (по изнаночной стороне — изнаночная)
- — накид (по лицевой стороне — лицевая)
- △ — 2 петли вместе лицевой с наклоном вправо (спица вводится слева направо)

▽ — 2 петли вместе лицевой с наклоном влево (снять 1-ю и 2-ю петли как при лицевом вязании, затем снова надеть их на левую спицу и провязать вместе лицевой, вводя спицу справа налево)

▲ — 2 петли вместе изнаночной

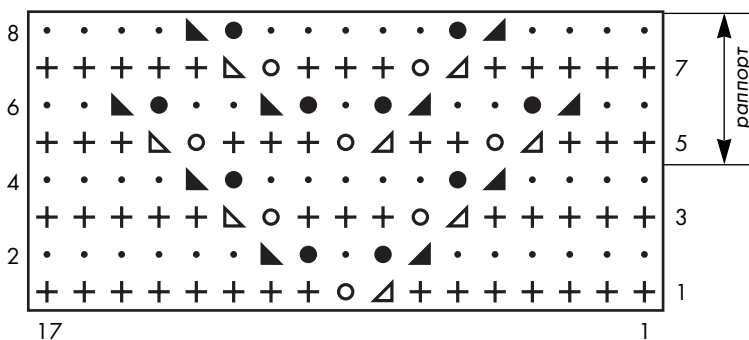
▴ — 2 петли вместе изнаночной скрещенной (за задние стенки)

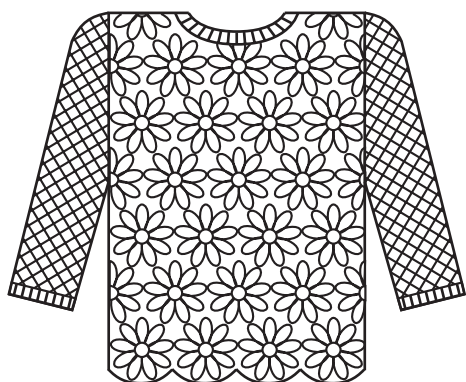

## Модель 18

## Пуловер ажурный

автор Дымкова Елена

размер 44-46

**Вам потребуется:** 300 г пряжи (шерсть);  
крючок № 3.

**Плотность вязания:** диаметр основного цветочного мотива по схеме 3.1 = 12 см.

**Узор рукава:** схема 18.2. Один раз выполнить 1-й ряд и затем повторять только 2-й и 3-й ряды.

**Плотность вязания по схеме 18.2:** 40 п. x 15 р. = 10 x 10 см.

**Кайма:** 1-й–2-й ряды — ст. б/н;  
3-й ряд — ст. с/н;  
4-й ряд — \* 1 ст. с/н, 1 в. п. \*;  
5-й ряд — ст. б/н.



Схема соединения мотивов

**Выполнение работы:** вяжутся отдельно основные цветочные мотивы по схеме 18.1 и присоединяются друг к другу в последнем ряду. Вяжутся одновременно перед и спинка снизу вверх. Соединения мотивов даны на схеме А. Начальный ряд — 8 раппортов, соединенных боковыми сторонами. В следующем ряду каждый раппорт соединяется с раппортами нижнего ряда и с каждым из соседних раппортов этого ряда, при этом цветочный мотив располагается в промежутках между мотивами предыдущего ряда, то есть в шахматном порядке. Таким образом вяжутся 3 ряда. Работу раз-

делить на перед и спинку пополам и вязать раздельно. Для ровного края по бокам присоединять половинку схемы 18.1. Для спинки выполняется 2 полных ряда, для переда 1 полный ряд, а в 5-м ряду формируется вырез горловины с помощью тех же половинок, соединения показаны на схеме А. В последнем 6-м ряду выполняются для плеч с обеих сторон по 1 раппорту и 1 половинке и соединяются с мотивами спинки.

**Рукав:** вязать сверху вниз, используя в качестве основы последний ряд крайних раппортов. Вязать круговую по схеме 18.2, повторяя только 2-й и 3-й ряды. Убавления выполнять в начале и конце каждого ряда схемы по 1 п., а следующий ряд вязать с учетом убавления в предыдущем ряду так, чтобы при выполнении дуги петли не восстанавливались вновь.

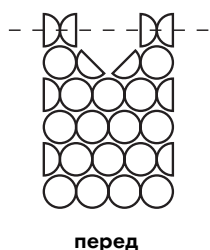
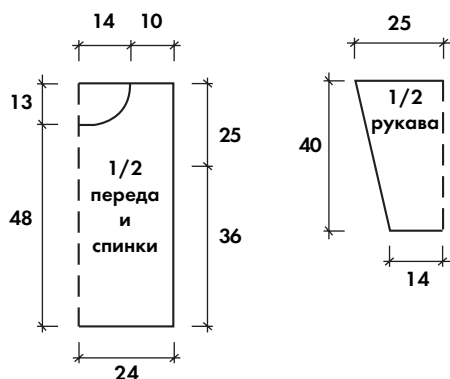
**Сборка:** по краю рукава и выреза горловины связать кайму.

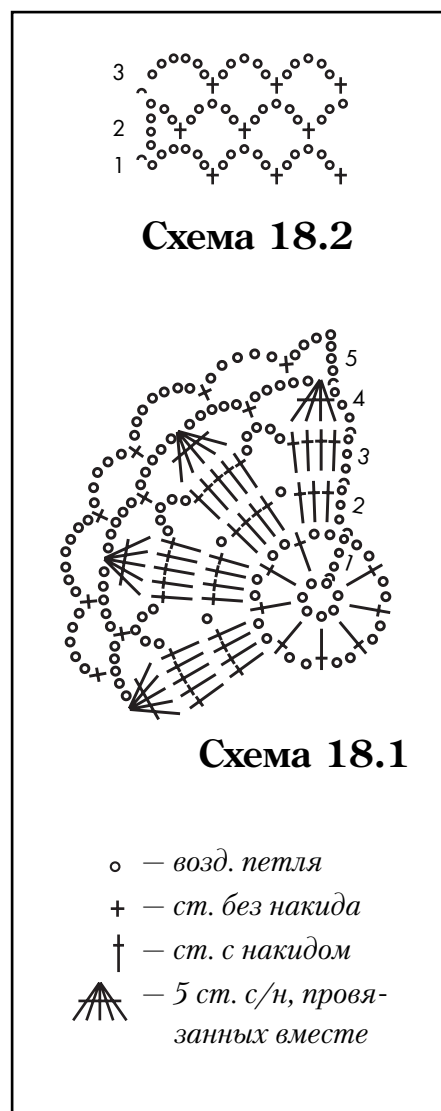

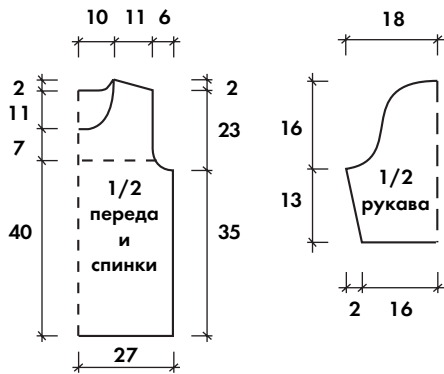
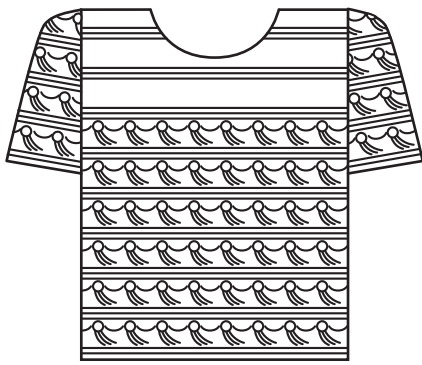

## Модель 19

**Пуловер**  
размер 48-50

**Вам потребуется:** 540 г лентовидной пряжи (х/б);  
спицы № 3; крючок № 3.

**Платочная вязка:** см. стр. 7.

**Основной узор:** схема 19. На схеме даны лицевые и изнаночные ряды так, как их следует вязать. В ширину петли до и после раппорта вязать один раз в начале и конце ряда соответственно, а между ними повторять раппорт. В высоту связать 1 раз 1-й - 9-й ряды, а далее повторять только 4-й-9-й ряды.

**Плотность вязания основным узором:** 17 п. x 23 р. = 10 x 10 см.

**Спинка:** на спицы набрать 92 п. и вязать основным узором. На высоте 35 см от начала для пройм закрыть с обеих сторон по 3 п., далее для закругления закрывать в каждом 2-м ряду 1 раз 3 п., 2 раза по 2 п. На высоте 40 см от начала вязать кокетку платочной вязкой. Для выреза горловины на высоте 58 см от начала закрыть средние 24 п. и далее обе стороны закончить отдельно, для закругления закрыть с внутренней стороны в каждом 2-м ряду 2 раза по 2 п. и 1 раз 1 п. Одновременно для плечевых скосов закрыть с внешнего края 4 п. и затем в каждом 2-м ряду 2 раза по 4 п. и 1 раз 7 п.

**Перед:** аналогично спинке, но для выреза горловины на высоте 47 см от начала закрыть средние 14 п. и далее обе стороны закончить отдельно, для закругления закрыть с внутренней стороны в каждом 2-м ряду 1 раз 3 п., 1 раз 2 п., 1 раз 1 п. и в каждом 4-м ряду 4 раза по 1 п. Скос плеча и пройму оформить по описанию спинки.

**Рукав:** на спицы набрать 56 п. и вязать основным узором. Для скосов с обеих сторон прибавить по 1 п. в 5-м ряду и далее в каждом 4-м ряду 2 раза (= 62 п.). Для оката на высоте 13 см от начала закрыть с обеих сторон по 3 п. и далее в каждом 2-м ряду закрывать 1 раз по 3 п., 2 раза по 2 п., 7 раз по 1 п., 3 раза по 2 п., 1 раз по 3 п. и в последнем ряду 10 оставшихся петель.

**Сборка:** выполнить плечевые швы. По краю выреза горловины связать крючком 1 ряд ст. б/н. Выполнить боковые швы и швы рукавов.

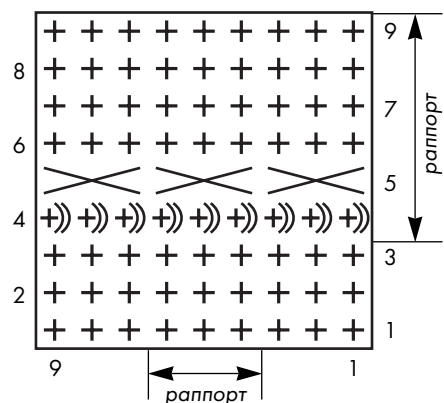

**Схема 19**

нужно 3 вытянутые петли на левую спицу и провязать вместе лицевой скрещенной, петли не снимать с левой спицы, провязать накид и еще раз 3 вместе лицевой скрещенной, сбросить петли с лицевой спицы

- + — лицевая петля (по изнаночной стороне — изнаночная)
- +)) — сделать 2 накида и провязать следующую петлю лицевой
- ⌘ — 3 п. снять как при изн. вязании, при этом накиды сбросить, вернуть

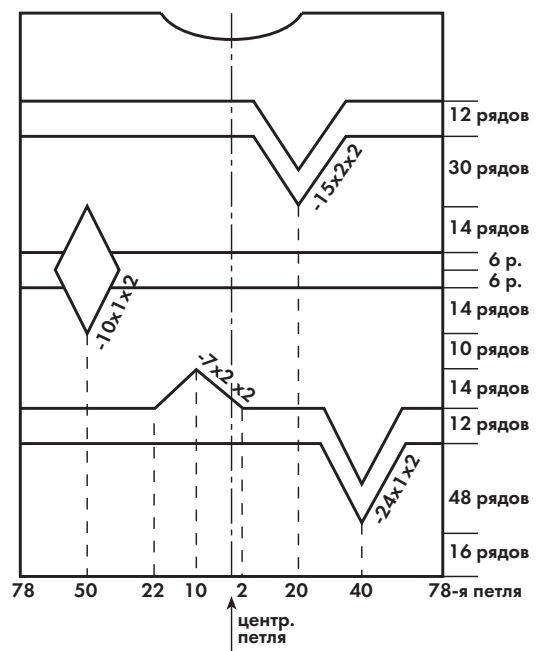

**Схема 20**

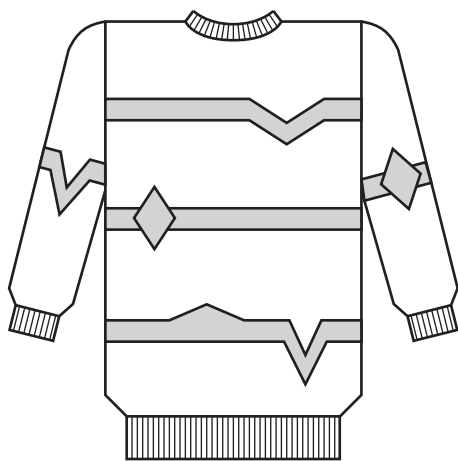

## Модель 20

## Пуловер мужской с цветными полосами

автор Федорова Валентина

размер 50-52

Изделие выполнено на однофантурной машине типа "Нева-5".

**Вам потребуется:** пряжи — 500 г пряжи темно-вишневого цвета, по 50 г бордового и горчичного цвета (шерсть или п/шерсть).

**Основная вязка:** кулирная гладь. Низ изделия, ворот, манжеты выполнены резинкой \* 1 лицевая, 1 изнаночная \* спицами №3 или роспуском и поднятием петель (или на двухфантурной машине).

**Плотность вязания:** (пл. 8") 25 п. x 35 р. = 10 x 10 см.

**Первая полоса (74 ряда):** нижний угол горчичного цвета начинает выполняться на 40-й петле справа от центральной. Расширения делаются по 1 п. в каждом 2-м ряду (до 21 п.). Далее вяжем каждую сторону угла по 10 п. с тем же наклоном. При этом в 49-м ряду от начала угла по обе стороны от него выполняется горизонтальная полоса горчичного цвета (=12 рядов). Верхний треугольник выполняется на 25 петлях, убирая по 2 п. в каждом 2-м ряду, пока не останется одна петля.

**Вторая полоса (40 рядов):** ромб горчичного цвета начинается на 50-й петле слева от центральной с наклоном по 1 п. в каждом 2-м ряду (=21 п.), затем в обратном порядке. В 15-м ряду от начала ромба вяжется горизонтальная полоса бордового цвета (=12 рядов).

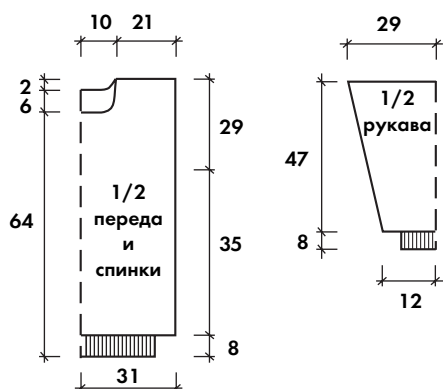

**Третья полоса (42 ряда):** нижний угол горчичного цвета начинается на 20-й петле справа от центральной. Расширения выполняются по 2 петле в каждом 2-м ряду (до 21 п.). Далее каждую сторону вязать по 10 п. с тем же наклоном. В 31-м ряду от начала угла по обе стороны от него выполняется горизонтальная полоса горчичного цвета (=12 рядов).

**Спинка:** набрать вспомогательной нитью 157 п. и вязать 5-6 рядов, далее перейти на основную нить темно-вишневого цвета и вязать 122 ряда, сделать пометки на пройму, вязать до выреза горловины 92 ряда. Для оформления выреза горловины выдвинуть в ПНП в каждом 2-м ряду средние 33 п., далее с обеих сторон 2 раза по 5 п., 1 раз связать без убавок. В 222 ряду закрыть петли плеча. Петли горловины снять на вспомогательную нить.

**Перед:** выполняется по схеме 20 частичным вязанием. Набрать вспомогательной нитью 157 п. и вязать 5-6 рядов, далее перейти на основную нить темно-вишневого цвета и вязать 16 рядов, далее по схеме: 1-ю полосу, 10 рядов нитью темно-вишневого цвета, 2-ю полосу, 3-ю полосу, далее — нитью темно-вишневого цвета. На высоте 106 рядов сделать пометки на пройму и вязать до выреза горловины 86 рядов. Для оформления выреза горловины выдвинуть в ПНП в каждом 2-м ряду средние 17 п., далее с обеих сторон 1 раз 4 п., 2 раза по 3 п., 2 раза по 2 п., 4 раза 1 п. и 5 раз связать без убавок. В 222 ряду закрыть петли плеча. Петли горловины снять на вспомогательную нить.

**Рукав:** набрать вспомогательной нитью 91 п. и вязать 5-6 рядов, далее перейти на основную нить темно-вишневого цвета и вязать: для правого рукава 94 ряда, далее выполнить 3-ю полосу; для левого рукава 110 рядов, затем выполнить 2-ю полосу; далее для обоих рукавов — нитью темно-вишневого цвета. Для скосов прибавить с обеих сторон по 1 п. в каждом 6-м ряду 24 раза и в каждом 4-м ряду 4 раза (=147 п.). На высоте 47 см от начала все петли закрыть.

**Сборка:** сшивать изделие трикотажным швом. Выполнить один плечевой шов. Петли горловины навесить на иглы. Провязать 12 рядов пл. 6", 12 рядов пл. 5", 12 рядов пл. 6". Каждую 2-ю петлю распустить и поднять лицевой петлеуловителем. Для манжет рукавов навесить петли рукава, убирая каждую 3-ю п. Вязать 31 ряд, пл. 6". Каждую 2-ю петлю распустить и поднять лицевой петлеуловителем. Петли закрыть иголкой. Для низа резинку вязать, как для манжет, убирая каждую 6-ю петлю. Выполнить боковые швы и швы рукавов.



## Модель 21

**Жилет мужской**  
размер 48-50

**Вам потребуется:** 400 г пряжи (п/шерсть);  
спицы №3 и 3,5;  
круговые спицы № 3.

**Изнаночная гладь:** см. стр. 7.

**Резинка:** 2 лицевые, 2 изнаночные.

**Плотность вязания:** 21,5 п. x 28 р. = 10 x 10 см.

**Спинка:** на спицы №3 набрать 116 п. и вязать 7 см резинкой (=21 ряд) и 1 ряд изнаночной глади, при этом в последнем ряду равномерно прибавить 6 п., провязывая их скрещенными из протяжки (= 122 п.). Продолжить спицами №3,5 узором по схеме 21, выполнив 1 раз начальный лицевой и изнаночный ряд (в изнаночном ряду петли вязать по рисунку). На высоте 42 см от начала для пройм закрыть с обеих сторон по 6 п. и далее для закругления в каждом 2-м ряду 2 раза по 3 п., 1 раз по 2 п. и 1 раз по 1 п. На высоте 64,5 см от начала закрыть для выреза горловины средние 22 п., затем обе стороны закончить раздельно. Для закругления закрыть в каждом 2-м ряду 1 раза 3 п., 1 раз 2 п. На высоте 67 см от начала закрыть 30 петель плеча.

**Перед:** аналогично спинке, но для выреза горловины на высоте 61 см от начала закрыть средние 16 п. и далее обе стороны закончить раздельно. Для закругления закрыть в каждом 2-м ряду 2 раза по 3 п. и 1 раз 2 п. На высоте 67 см от начала закрыть 30 п. плеча.

**Сборка:** выполнить плечевые швы. По краю выреза горловины для бейки на круговые спицы набрать 88 п. с изнаночной стороны и вязать 10 рядов резинкой, 1 ряд изнаночной глади и еще 10 рядов резинкой. Бейку сложить по ряду изнаночной глади на лицевую сторону и прикеттлвать. Выполнить боковые швы. По прой-

ме на круговые спицы набрать 124 п. с изнаночной стороны и вязать 9 рядов резинкой, 1 ряд изнаночной глади и еще 9 рядов резинкой. Бейку сложить по ряду изнаночной глади на лицевую сторону и прикеттлвать (см. ниже).

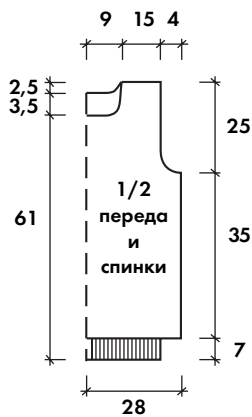

## Секреты мастерства

### \* Кеттельный шов.

Используется для присоединения мелких деталей (беек, карманов, планок и т. д.) к основам.

Техника описываемой операции основана на выполнении ручного шва “назад иголку”, который используют вместо машинной строчки.

Игла вводится снизу вверх

с изнаночной стороны на лицевую сквозь полотно в 1-ю петлю открытого ряда. Нить закрепляется несколькими



стежками за боковую кромку. Далее иглу вводят снизу вверх сквозь полотно во 2-ю петлю открытого ряда, затем сверху вниз сквозь полотно в 1-ю петлю, затем ее вводят снизу вверх в 3-ю петлю и сверху вниз во 2-ю петлю и т. д., т. е. игла вводится на петлю назад сверху и выводится через одну петлю вперед снизу.

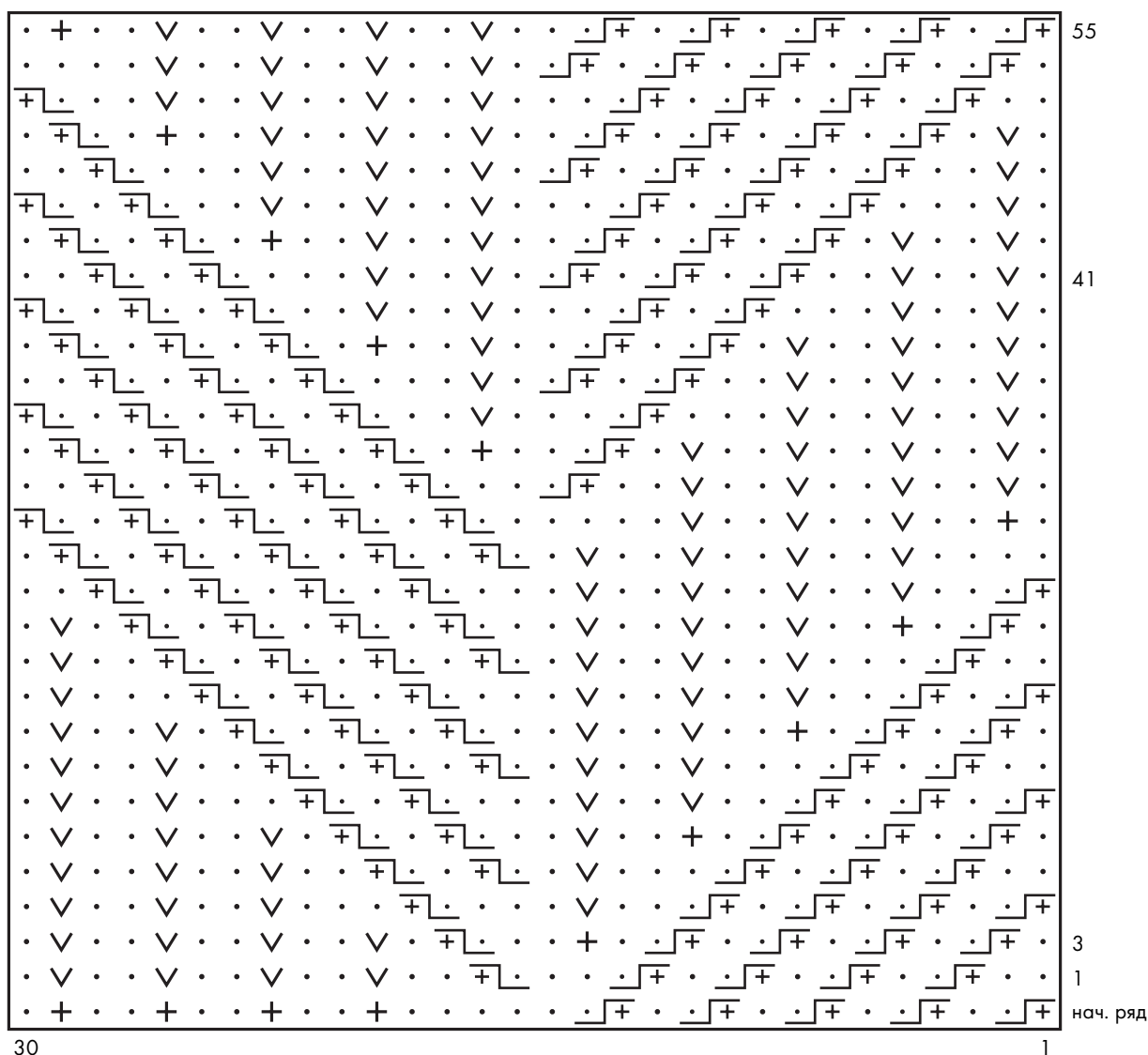

**Схема 21**

- +** — *лицевая (по изнаночной стороне — изнаночная)*
- — *изнаночная (по изнаночной стороне — лицевая)*
- ∇** — *лицевая в петлю нижнего ряда (по изнаночной стороне — изнаночная)*
- ┌+┐** — *1 петлю оставить за работой, следующую провязать лицевой, затем снятую петлю — изнаночной*
- └+┘** — *1 петлю оставить перед работой, следующую провязать изнаночной, затем снятую петлю — лицевой*

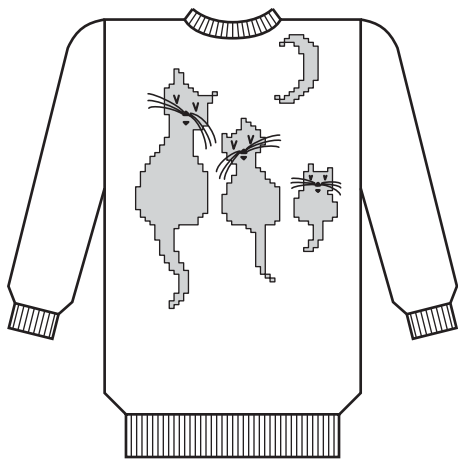

## Модель 22 Пуловер с рисунком “Три котика” размер 92/104 (116)

Отличающиеся данные для размера 104 даны через черту, для размера 116 — в скобках. Если дано одно число, оно относится ко всем размерам.

**Вам потребуется:** 200/250 (300) г пряжи (п/шерсть) темно-синего цвета и 25 г пряжи (мохер) белого цвета, немного пряжи голубого, желтого и розового цветов для вышивки; спицы № 2,5 и 3,5; круговые спицы № 2,5.

**Лицевая гладь:** см. стр. 7.

**Резинка:** 1 лицевая, 1 изнаночная.

**Плотность вязания:** 22 п. x 30 р. = 10 x 10 см.

**Спинка:** на спицы № 2,5 набрать 64/72 (78) п. нитью темно-синего цвета и вязать 4 см резинкой. Продолжить вязание лицевой гладью. На средних петлях через 4/8 (12) рядов от резинки вязать рисунок по схеме 22.2. Для выреза горловины на высоте 34/38 (42) см от начала закрыть средние 14/16 (18) п. и далее обе стороны закончить отдельно, для закругления закрыть с внутренней стороны в каждом 2-м ряду 1 раз 4 п. и 1 раз 2 п. На высоте 36/40 (44) см от начала закрыть оставшиеся 19/22 (24) п. плеча.

**Перед:** аналогично спинке, но в средней части расположить рисунок по схеме 22.1. Для выреза горловины на высоте 31/35 (39) см от на-

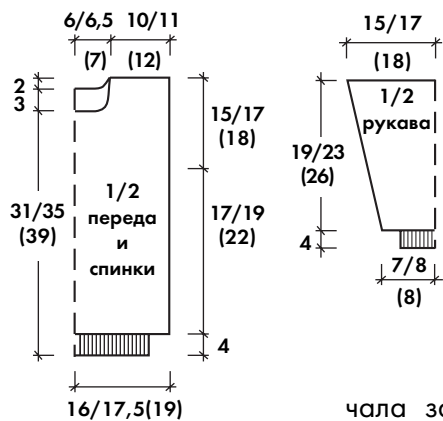

чала закрыть средние 10/12 (14) п. и далее

обе стороны закончить отдельно, для закругления закрыть с внутренней стороны в каждом 2-м ряду 1 раз 3 п., 1 раз 2 п. и 3 раза по 1 п. На высоте 36/40 (44) см от начала закрыть оставшиеся 19/22 (24) п. плеча.

**Рукав:** на спицы № 2,5 набрать 38/42 (42) п. нитью темно-синего цвета и вязать 4 см резинкой, при этом в последнем изнаночном ряду равномерно прибавить 8 п., набирая их скрещенными из протяжки между петлями (=46/50 (50) п.). Продолжить вязание лицевой гладью. Для скосов с обеих сторон прибавить по 1 п. попеременно в каждом 4-м и 6-м рядах 8/13 (10) раз и в каждом 4-м ряду 3/0 (6) раза (= 68/76 (82) п.). На высоте 23/27 (30) см от начала закрыть все петли.

**Сборка:** вышить стебельчатым швом усы котиков и звездочки белой нитью, глаза — голубой, носик и ротик — розовой нитью. Выполнить плечевые швы. Для бейки горловины на круговые спицы набрать 74/78 (84) п. и вязать 2,5 см резинкой. Выполнить боковые швы и швы рукавов.



Схема 22.2



**Схема 22.1**

**Обозначения цветов:**

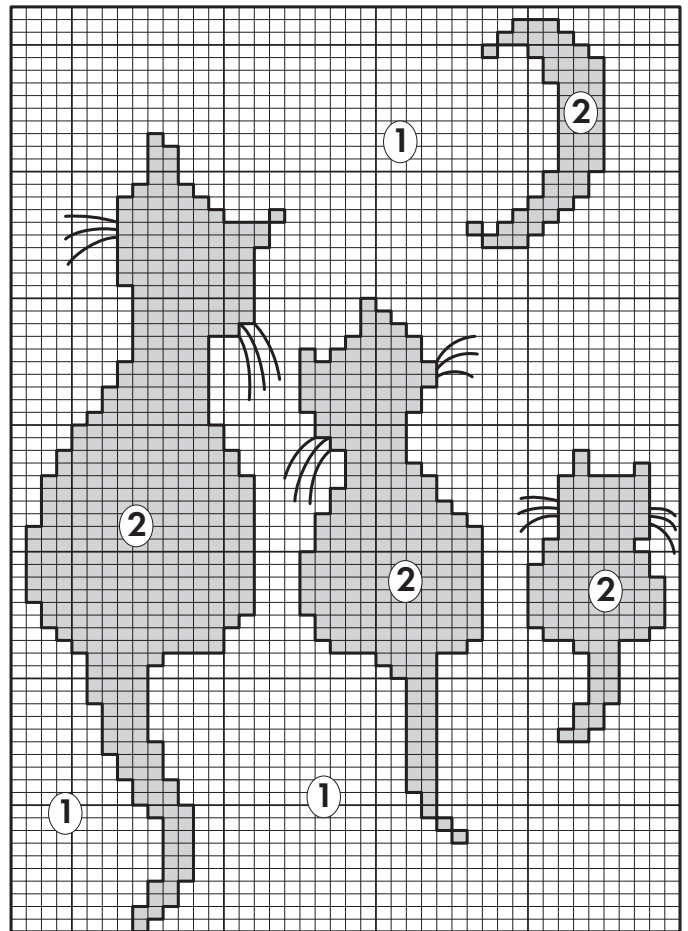
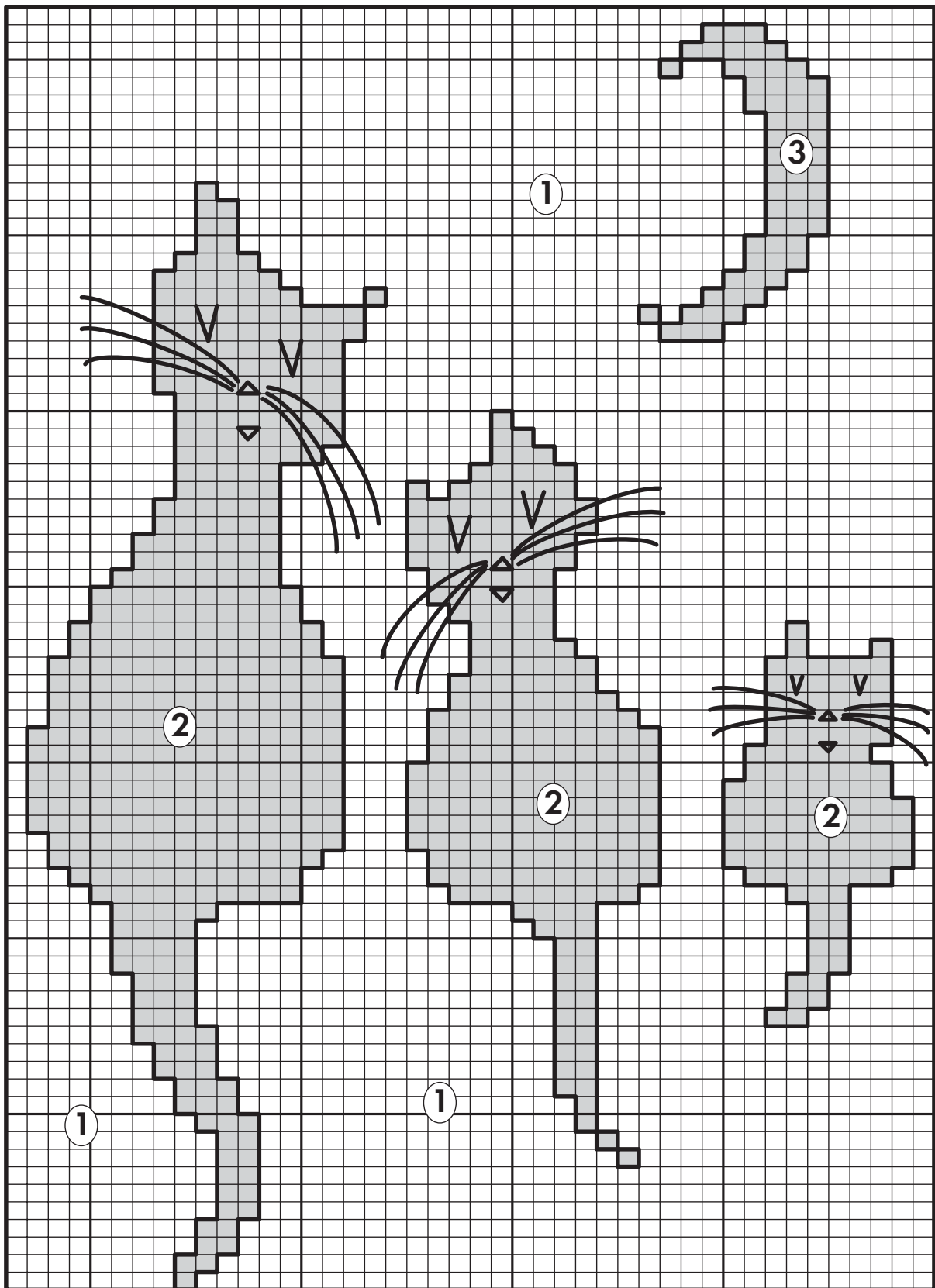
1 — *темно-синий*

2 — *белый*

3 — *желтый*

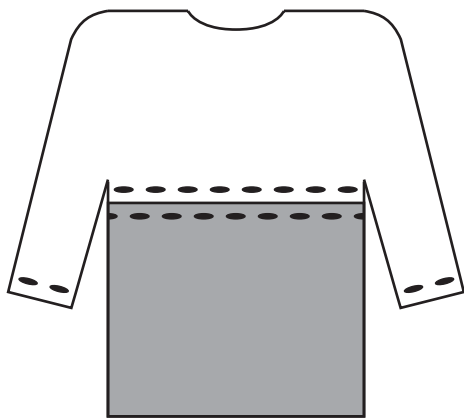

## Модель 23

## Пуловер размер 134

**Вам потребуется:** 200 г желтой пряжи и 100 г зеленой (п/шерсть); спицы №3; крючок №3.

**Лицевая гладь:** см. стр. 7.

**Платочная вязка:** см. стр. 7.

**Узор "клетка" (схема 23):** вязать лицевой гладью. На схеме даны только лицевые ряды, рядом с номером ряда стоит буква, обозначающая, каким цветом вязать этот ряд; изнаночные ряды вязать тем же цветом, что и предыдущий лицевой ряд, снятые петли снова снять, нить перед работой.

**Плотность вязания:** 20 п. x 29 р. = 10 x 10 см.

**Спинка:** на спицы №3 набрать зеленой нитью 84 п. и вязать 2 ряда платочной вязкой. Продолжить вязание лицевой гладью и вязать 68 рядов, после чего 8 рядов вязать по схеме 23 узором "клетка". Далее продолжить вязание лицевой гладью желтой нитью и вязать 70 рядов. Для выреза горловины на высоте 48 см от начала закрыть средние 24 п. и далее обе стороны закончить отдельно, для закругления закрыть с внутренней стороны в каждом 2-м ряду 1 раз 4 п. и 1 раз 3 п. На высоте 50 см от начала закрыть оставшиеся 23 петли плеча.

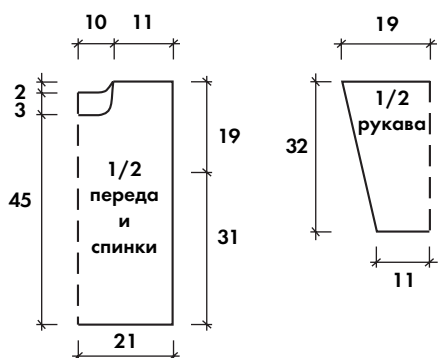

**Перед:** аналогично спинке, но для выреза горловины на высоте 45 см от начала закрыть средние 14 п. и далее обе стороны закончить отдельно, для закругления закрыть с внутренней стороны в каждом 2-м ряду 2 раза по 3 п., 2 раза по 2 п. и 2 раза по 1 п. На высоте 55 см от начала закрыть оставшиеся 23 петли плеча.

**Рукав:** на спицы №3 набрать желтой нитью 52 п. и вязать 2 ряда платочной вязкой, 4 ряда вязать как 4 последних ряда по схеме 23 узором "клетка". Далее продолжить вязание лицевой гладью желтой нитью. Для скосов с обеих сторон прибавить по 1 п. попеременно в каждом 6-м и 8-м ряду 12 раз (= 76 п.). На высоте 32 см от начала закрыть все петли.

**Сборка:** выполнить плечевые швы. По краю выреза горловины связать крючком 3 ряда ст. б/н желтой нитью. Выполнить боковые швы и швы рукавов.



Схема 23

/ — снять 1 петлю, нить за работой — в лиц. р., нить перед работой — в изн. р.

Ж — желтая нить

З — зеленая нить

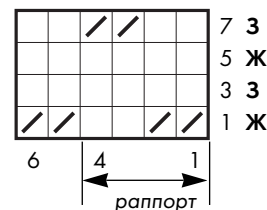
## Секреты мастерства

### \* Плечевой шов.

Для выполнения шва в плечевой части петли не закрывают, а оставляют на дополни-

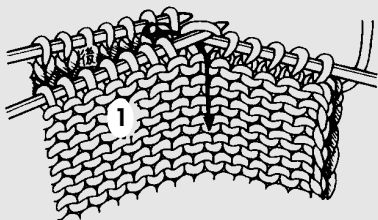

тельной спице. Когда готовы обе детали (переда и спинки), их соединяют лицо к лицу, провязывая по 2 петли вместе: одну с детали переда, другую с детали спинки (рис. 1).

В следующем ряду петли закрывают (рис. 2).

При желании можно провязывать петли вместе и одновременно закрывать.

Связанный таким образом шов эластичнее и с лицевой стороны практически незаметен.

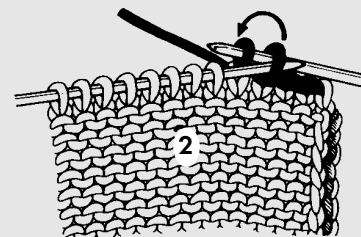

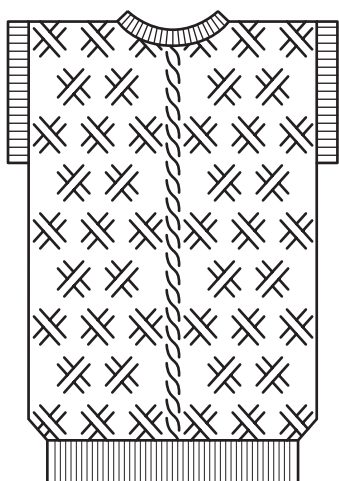

## Модель 24

## Жилет для мальчика

размер 146

**Вам потребуется:** 400 г пряжи (толстая п/шерсть);  
спицы №3,5 и 4;  
круговые спицы № 3,5.

**Изнаночная гладь:** см. стр. 7.

**Резинка:** 1 лицевая, 1 изнаночная.

**Плотность вязания:** 20 п. x 24 р. = 10 x 10 см.

**Спинка:** на спицы №3,5 набрать 70 п. и вязать 4 см резинкой, при этом в последнем ряду равномерно прибавить 22 п., провязывая их скрещенными из протяжки (= 92 п.). Продолжить спицами №4 узором по схеме 24.1. На высоте 54 см от начала закрыть все петли.

**Перед:** аналогично спинке, но после резинки вязать в следующей последовательности: кром., 36 п. узором по схеме 24.1, 6 п. изнаночной глади, 6 п. узором по схеме 24.2, 6 п. изнаночной глади, 36 п. узором по схеме 24.1 (повторять с 7-й по 18-ю петли схемы), кром. Для выреза горловины на высоте 49 см от начала закрыть средние 18 п. и далее обе стороны закончить отдельно. Для закругления закрыть в каждом 2-м ряду 1 раз 4 п., 1 раз 3 п., 1 раз 2 п. и 2 раза 1 п. На высоте 54 см от начала закрыть 26 п. плеча.

**Сборка:** выполнить плечевые и боковые швы. По краю выреза горловины для бейки на круговые спицы набрать 80 п. и вязать 4 см резинкой. Петли закрыть. По пройме на круговые спицы набрать 80 п. и вязать 4 см рядов резинкой. Петли закрыть.



Схема 24.2



Схема 24.1

⊕ — лицевая петля (по изнаночной стороне — изнаночная)

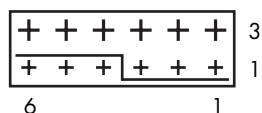
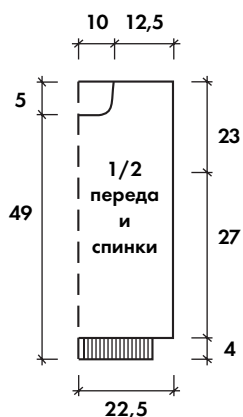
• — изнаночная петля (по изнаночной стороне — лицевая)

⊕ ⊕ ⊕ ⊕ ⊕ ⊕ — снять 3 п., оставить за работой, 3 следующие провязать лицевыми, затем снятые петли лицевыми

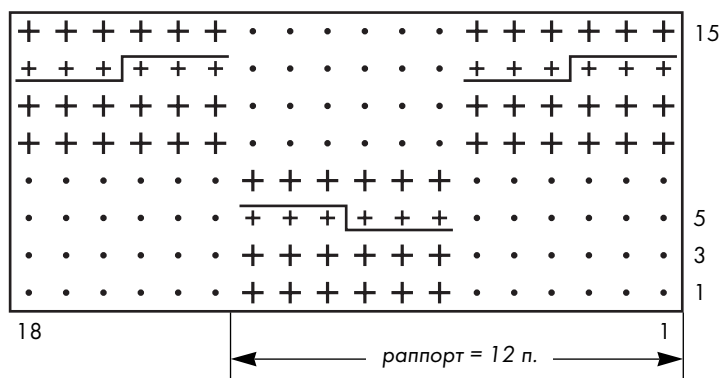
⊕ ⊕ ⊕ ⊕ ⊕ ⊕ — снять 3 п., оставить перед работой, 3 следующие провязать лицевыми, затем снятые петли лицевыми



## Модель 26

## Пуловер с кокеткой

размер 98-104

### Вам потребуется:

250 г пряжи белого цвета и по 30 г зеленого, желтого, розового цвета (п/шерсть); спицы №3 и 3,5; круговые спицы № 3,5; 3 пуговицы.

### Лицевая гладь:

см. стр. 7.

### Резинка:

1 лицевая, 1 изнаночная.

### Плотность вязания:

26 п. x 28 р. = 10 x 10 см.

### Спинка (перед):

на спицы №3 набрать белой нитью 73 п. и вязать 4 см резинкой, при этом в последнем изнаночном ряду равномерно прибавить 10 п., провязывая их скрещенными из протяжки (= 83 п.). Продолжить вязание спицами №3,5 узором по схеме 26.1. На высоте 22 см от начала для реглана закрыть с обеих сторон в каждом 2-м ряду 1 раз по 3 п., 1 раз по 2 п. и 5 раз по 1 п. (= 63 п.). Одновременно через 4 ряда после начала реглана закрыть средние 33 п. и далее закончить раздельно, для закругления закрыть с внутреннего края в каждом 2-м ряду 1 раз 5 п., 1 раз 4 п. и 1 раз 3 п. Далее из 3-х оставшихся петель связать 1 п. и закрыть.

### Рукав:

на спицы №3 набрать белой нитью 37 п. и вязать 4 см резинкой, при этом в последнем изнаночном ряду равномерно прибавить 16 п. (= 53 п.). Продолжить вязание спицами №3,5 узором по схеме 26.1.

Для скосов прибавить с обеих сторон по 1 п. в каждом 4-м ряду 6 раз и в каждом 6-м ряду 6 раз. На высоте 23 см от начала выполнять реглан по описанию спинки. Оставшиеся 57 п. снять на дополнительную спицу. Второй рукав выполнить аналогично.

### Кокетка:

на круговые спицы набрать 63 п. по краю выреза спинки, 57 п. рукава, 63 п. переда, 57 п. второго рукава (=240 п.). Вязать по схеме 26.2 лицевой гладью, на схеме даны лицевые и изнаночные ряды. В тех местах схемы, где количество петель сокращается, провязывать в лицевом ряду по 2 п. вместе лицевой. На высоте 9 см от начала кокетки (= 30 рядов) закрыть для шлицы в области левого плеча 5 п. и далее вязать раздельно. Через 38 рядов (= 13,5 см) от начала кокетки продолжить спицами №3 и связать 2,5 см резинкой.

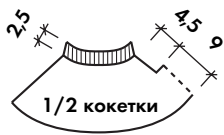
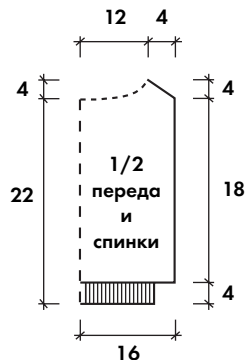

Для скосов прибавить с обеих сторон по 1 п. в каждом 4-м ряду 6 раз и в каждом 6-м ряду 6 раз. На высоте 23 см от начала выполнять реглан по описанию спинки. Оставшиеся 57 п. снять на дополнительную спицу. Второй рукав выполнить аналогично.

**Шлица:** на спицы №3 по краю плеча переда набрать 19 п. и вязать лицевой гладью 2,5 см, для отверстий для пуговиц в 4-м ряду связать \* 2 п. вместе. 1 накид\* — 3 раза с интервалом в 3 п., в следующем ряду продолжить лицевой гладью. Закрывать все петли.

**Сборка:** выполнить боковые швы и швы рукавов. Пришить пуговицы на плече спинки.

## Секреты мастерства

### \* Маленькие хитрости.

\* Чтобы петли не спустились со спицы, когда вы отложили работу на время, в качестве ограничителя удобно использовать пробку от винной бутылки или ластик для карандаша. Это окажется полезным в поездке, когда острые концы спиц так и норовят проткнуть пакет.

\* Клубок светлой, маркой пряжи лучше положить в пакет и заклеить его, оставив небольшое отверстие для нити.

\* Если к связанному крючком изделию сделать планку и манжеты на спицах, то они будут особенно эластичными.

\* Если для вязания использу-

ется тонкая пряжа в несколько сложений, эффективнее вязать от одного клубка, предварительно смотав нити.

\* Хлопчатобумажную пряжу можно вязать крючком плотно, а шерстяную лучше вязать свободно иначе полотно делается слишком жестким, перестает тянуться.



Схема 26.1

- + — лицевая (по изнаночной стороне — изнаночная)
- o — накид (по изнаночной стороне — изнаночная)
- Δ — 2 петли вместе лицевой с наклоном вправо (спица вводится слева направо)
- ▽ — 2 петли вместе лицевой с наклоном влево (снять 1-ю и 2-ю петли как при лицевом вязании, затем снова надеть их на левую спицу и провязать вместе лицевой, вводя спицу справа налево)

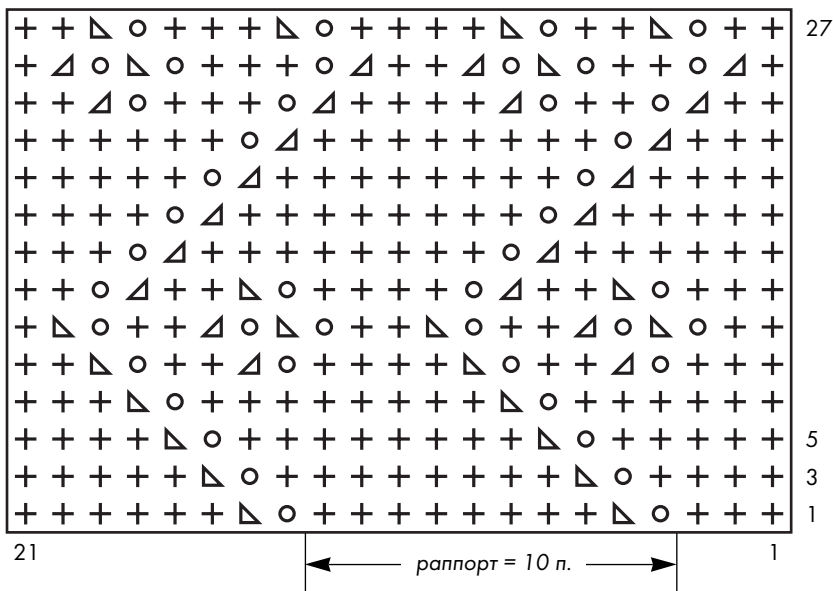

Схема 26.2

**Обозначения цветов:**

- o — зеленый
- V — розовы
- X — желтый
- — белый
- — “шишечка” белого цвета:  
5 п. вывязать из 1 петли — \*1 лиц. п., 1 накид\*,  
1 лиц. п., повернуть работу — 5 изн. п.,  
повернуть работу — 5 п. вместе лицевой

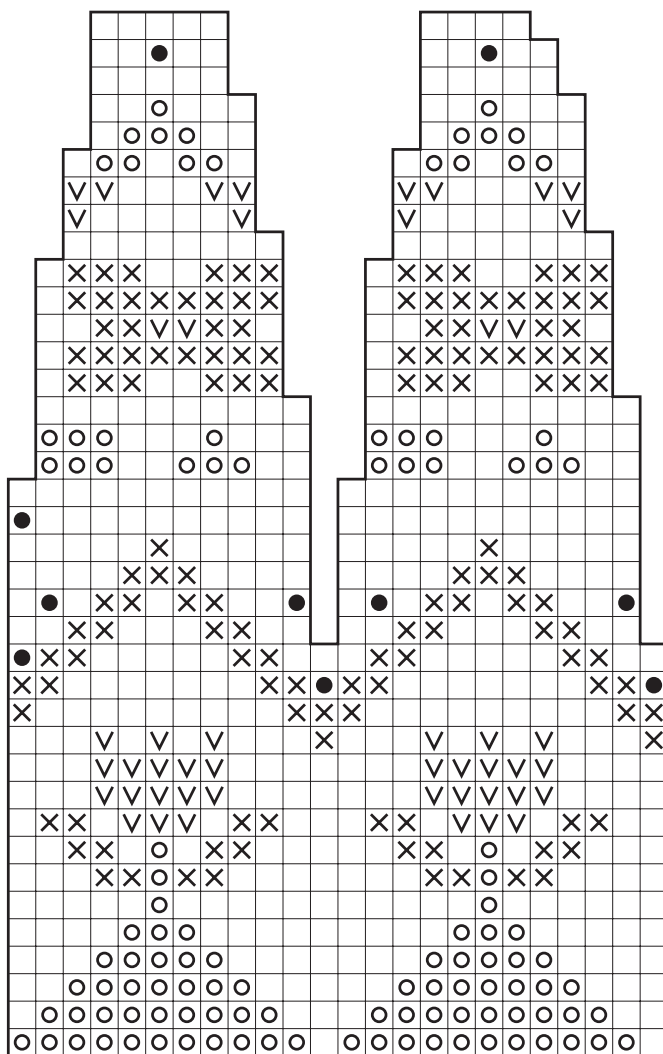
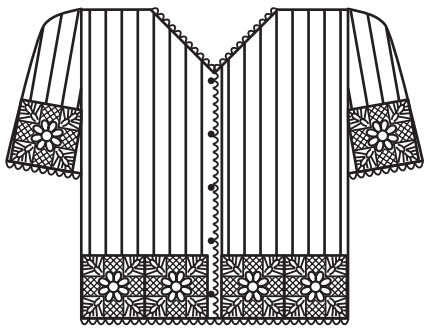

## Модель 25

## Ажурная кофточка

размер 40

**Вам потребуется:** 250 г пряжи (акрил);  
крючок №2,5 и 3 пуговицы.

**Основной узор:** 3 в. п. подъема, 3 ст. с/н, \* 1 в. п., 4 ст. с/н.\*.

**Плотность вязания:** 27 п. x 13 р. = 10 x 10 см.

**Кайма:** сх. 25.

Размеры цветочного мотива 11 см x 11 см.

**Спинка:** связать 4 мотива каймы, соединив их между собой. По верхнему краю связать 109 ст. б/н и далее вязать основным узором. На высоте 24 см от каймы для выреза горловины оставить средние 22 п. и далее обе стороны закончить отдельно. Для закругления не довязывать в конце ряда или начинать полустолбиками в начале ряда 2 раза по 3 п. в каждом ряду. На высоте 26 см от каймы закончить работу.

**Полочка:** связать 2 мотива каймы, соединив их между собой. По верхнему краю связать 54 ст. б/н и далее вязать основным узором. На высоте 19 см от каймы для выреза горловины оставить с внутреннего края 5 п. и далее для закругления не довязывать в конце ряда или начинать полустолбиками в начале ряда 2 раза по 5 п. в каждом ряду. На высоте 26 см от каймы закончить работу. Вторая полочка вяжется симметрично.

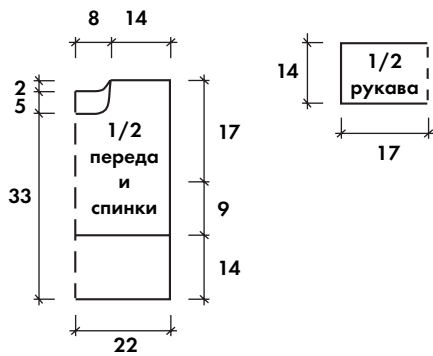

**Рукав:** связать 3 мотива каймы, соединив их между собой, по верхнему краю связать 79 ст. б/н и далее вязать 2 ряда основным узором, убавляя в каждом ряду по 1 п. с обеих сторон. На высоте 14 см от начала закончить работу.

**Сборка:** выполнить плечевые и боковые швы, швы рукавов. По низу изделия и рукавов связать 3 ряда основным узором и 1 ряд — \* 2 ст. б/н, 1 "пико" (3 в. п. и соединительный столбик в первую петлю цепочки). По краю полочек и вырезу горловины связать 1 ряд ст. с/н и 1 р. — \* 3 ст. б/н, 1 "пико" (3 в. п. и соединительный столбик в первую петлю цепочки). При этом на правой полочке с интервалом 7 см выполнить 3 петли для пуговиц цепочками из 5-ти в. п. вместо 3 ст. б/н. Пришить пуговицы.

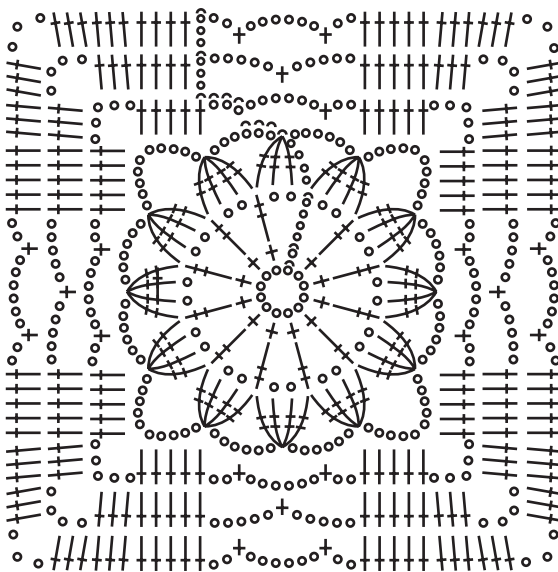

- ~ — соединительный столбик
- o — воздушная петля
- + — столбик без накида
- † — столбик с накидом
- ‡ — столбик с 2-мя накидами

Схема 25

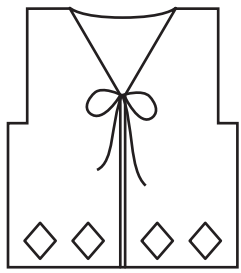

## Модель 27

## Костюм: жилет и юбка

размер 104-110

**Вам потребуется:** 300 г пряжи (ирис);  
крючок №2,5.

### Жилет.

**Основной узор — “филейное вязание”:** пустые клетки — \*1 ст. с/н, 2 в. п.\*, заполненные клетки — вместо в. п. вязать ст. с/н под в. п. предыдущего ряда.

**Плотность вязания:** 6 клеток = 5 см в ширину, 8 рядов = 6 см в высоту.

**Спинка:** связать цепочку из 117 в. п. + 3 п. подъема. и вязать основным узором по схеме 27.1 до середины, а далее в зеркальном отражении. Для пройм на высоте 11 см от начала оставить непровязанными по обеим сторонам по 5 клеток. На высоте 23,5 см от начала для выреза горловины оставить средние 15 клеток и далее обе стороны закончить отдельно. На высоте 25 см от начала закончить работу.

**Полочка:** связать цепочку из 57 в. п. + 3 п. подъема. и вязать основным узором по схеме 27.1. Для проймы на высоте 11 см от начала оставить непровязанными по обеим сторонам по 5 клеток. На высоте 19 см от начала для выреза горловины оставить в каждом ряду по 1 клетке, для этого в конце ряда не довязывать ее, а в начале вязать полустолбиками. На высоте 25 см от начала закончить работу. Вторую полочку вязать в зеркальном отражении.

**Сборка:** выполнить плечевые и боковые швы. Все края изделия обвязать крючком — \*2 ст. б/н, 1 “пико” (3 в. п. и соединительный столбик в первую петлю цепочки). От верхнего угла полочек связать по шнуру, длиной 25-30 см для завязки.

### Юбка.

**Выполнение работы:** вязать сверху вниз. Цепочку из 180 в. п. соединить в кольцо и вязать по кругу. Для пояса связать 12 рядов ст. б/н, далее по схеме 27.2.

**Сборка:** пояс сложить пополам, пришить, втянуть резинку.



Схема 27.2

- — воздушная петля
- +
- † — столбик с накидом

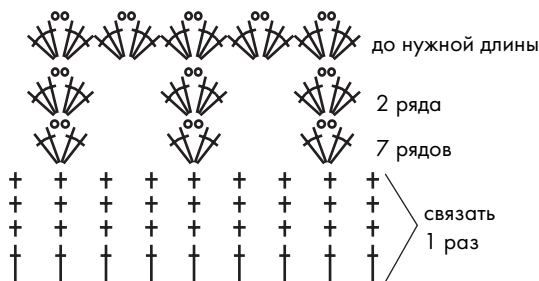
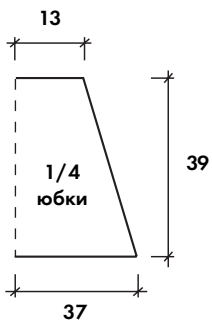
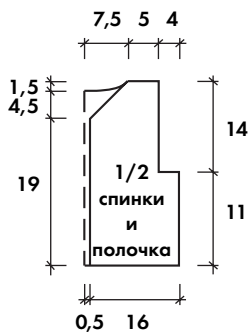
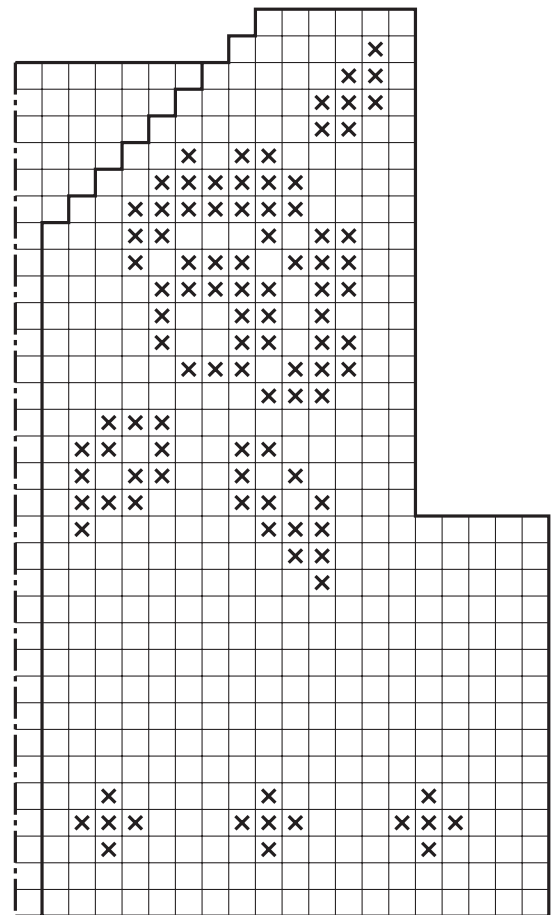

↑ середина спинки

Схема 27.1

□ — 1 ст. с/н, 2 в. п.

⊗ — 3 ст. с/н

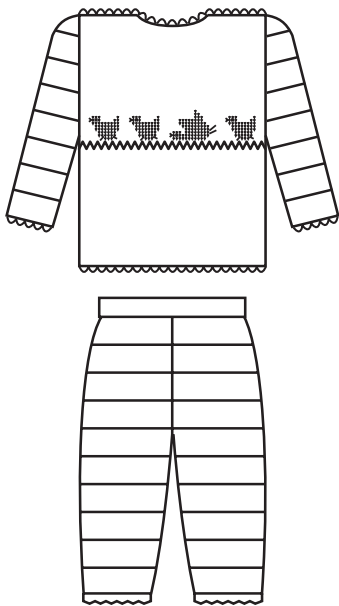

## Модель 28

## Костюм летний для малыша до 1,5 лет размер 74-80

### Вам потребуется:

200 г пряжи (х/б) белой и остатки разноцветной пряжи для рисунка; спицы № 3; круговые спицы №3; 6 пуговиц.

### Лицевая гладь:

см. стр. 7.

### Резинка:

1 лицевая, 1 изнаночная.

### Плотность вязания:

23 п. x 28 р. = 10 x 10 см.

### Подгиб (= 10 рядов):

1-й — 4-й ряды: лицевая гладь;

5-й ряд — попеременно 2 п. вместе лицевой, 1 накид;

6-й — 10-й ряды — лицевая гладь.

### Пуловер.

**Спинка:** набрать 65 п. нитью белого цвета и вязать 10 рядов подгиба. Продолжить вязание лицевой гладью в следующем порядке: 2 ряда — белым цветом, 2 ряда — желтым цветом, 4 ряда — белым цветом, 2 ряда — фиолетовым цветом, 4 ряда — белым цветом, 2 ряда — желтым цветом, 4 ряда — белым цветом, 2 ряда — розовым цветом, 4 ряда — белым цветом, 2 ряда — желтым цветом. Через 30 см от подгиба выполнить еще раз 10 рядов подгиба белой нитью, петли закрыть.

**Перед:** аналогично спинке, но вязать без полос. Для выреза горловины на высоте 25 см от подгиба закрыть средние 11 п. и далее обе стороны закончить отдельно, для закругления закрыть с внутренней стороны в каждом 2-м ряду 1 раз 3 п., 1 раз 2 п. и 3 раза по 1 п. На высоте 30 см от подгиба к оставшимся 19 петлям плеча набрать по краю выреза 42 п., присоединить 19 п. второго плеча и на всех петлях связать 10 рядов подгиба, закрыть все петли.

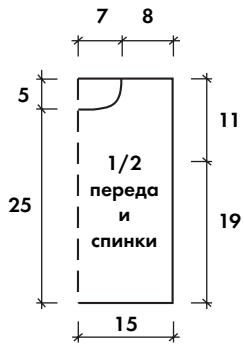

**Рукав:** набрать 41 п. и вязать по описанию спинки. Для скосов с обеих сторон прибавить по 1 п. попеременно в каждом 4-м и 6-м ряду 5 раз (= 51 п.). На высоте 16 см от подгиба закрыть все петли.

**Сборка:** по середине переда вышить цыплят и травку по схеме 28. Все подгибы отвернуть по ряду "зубчиков" внутрь и пришить. По плечевым краям переда с обеих сторон сделать по 3 навесные петли для пуговиц. Пришить пуговицы по плечам спинки. Выполнить боковые швы. По внешним сторонам плеч наложить подгиб переда на подгиб спинки и пришить. Выполнить швы рукавов.

### Брюки.

**1/2 часть:** набрать 44 п. белой нитью и вязать 10 рядов подгиба, в последнем ряду равномерно прибавить 9 п. (=53 п.) и вязать цветными полосами по описанию спинки пуловера. Для скосов с обеих сторон прибавить по 1 п. в каждом 6-м ряду 8 раз (= 69 п.). На вы-

соте 16 см от подгиба закрыть с обеих сторон для шагового расстояния в каждом 2-м ряду 2 раза по 2 п. и 2 раза по 1 п. На высоте 34 см от подгиба связать еще раз подгиб, добавив по 1 ряду лицевой глади до и после "зубчиков". Петли закрыть. Аналогично связать вторую часть.

**Сборка:** выполнить все швы. Все подгибы отвернуть по ряду "зубчиков" внутрь и пришить. В пояс втянуть бельевую резинку.

### Обозначения цветов:

∨ — желтый

■ — коричневый

∨ — зеленый



Схема 28



11

## Фантазийный ТОП

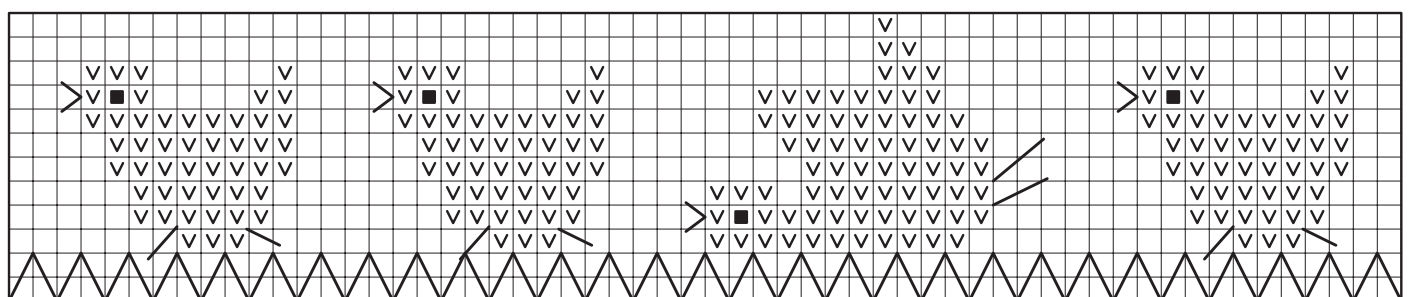
со сложной кокеткой из цветочных мотивов, соединение которых потребует терпения и аккуратности.



11



13

## Тунисское вязание

таит в себе много удивительного. Для освоения этого загадочного способа начнем с вязания одной из моделей летних сумочек, которые стали так популярны в последнее время.



13

Пышная кайма по краям выреза горловины  
и низу топа вполне заменит  
**кружевные рюши,**  
а по краю пройм — рукава-крылышки.

По сравнению с моделью 11 этот пуловер с узорчатыми  
рукавами значительно легче в исполнении,  
но не менее симпатичен.



Экологичность  
натуральной пряжи не  
требует комментариев,  
а вот комбинация  
полос узора напоминает  
вышивку “мережкой”  
и придают модели  
изысканность и  
самобытность.



Ажур, который вяжется  
легко и быстро, будет  
оценен по достоинству,  
когда в летнюю жару  
вам захочется блеснуть  
обновкой.  
А лоск вискозной  
пряжи гарантирует  
исполнить это желание  
в полной мере.



Летний пуловер фруктового тона  
специально для начинающих:  
вертикальные ажурные полосы  
вяжутся легко и быстро.



Такой пуловер не может остаться незамеченным. Отдельные цветочные мотивы соединяются, образуя чудесное сквозное полотно, великолепное изящество которого подчеркивается сеточкой рукавов.



Лентовидная пряжа, благодаря своей легкости и упругости, позволяет добиться особой рельефности узора, которую невозможно получить, используя тонкую нить.

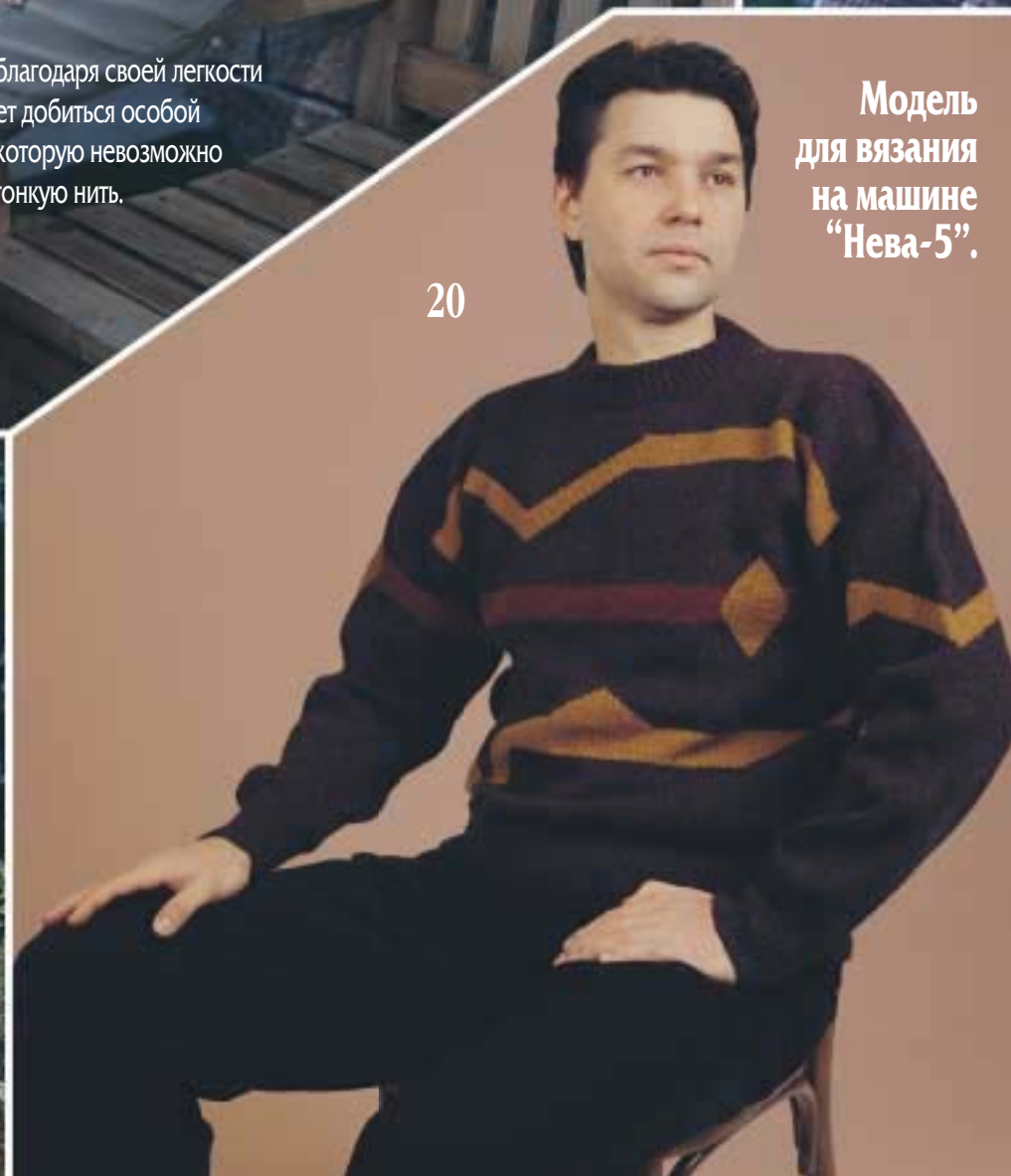

Модель для вязания на машине "Нева-5".



Композиция узора на основе полупатентной петли не позволяет полотну сильно растягиваться, чем страдают модели, связанные только полупатентной петлей, но в то же время показывает красоту дорожек из этой петли.

22



А этот пуловер никогда не наденешь задом наперед, ну, если только понарошку.

22



Элегантный серый жилет для мальчика окажется как нельзя кстати, как только он будет закончен.

27



Как очаровательно будет выглядеть маленькая танцовщица, когда чудесная расклешенная юбочка закружится вместе с ней в ритме вальса. А маленький жилетик позволит сделать костюм законченным.

26



Великолепная круглая кокетка нежными красками орнамента раскрасила белый пуловер (26) для выходного дня.

Раз, два — и пуловер готов. В цветочном решении модели заложен контраст самых сочных весенних красок: желтой и зеленой.

23

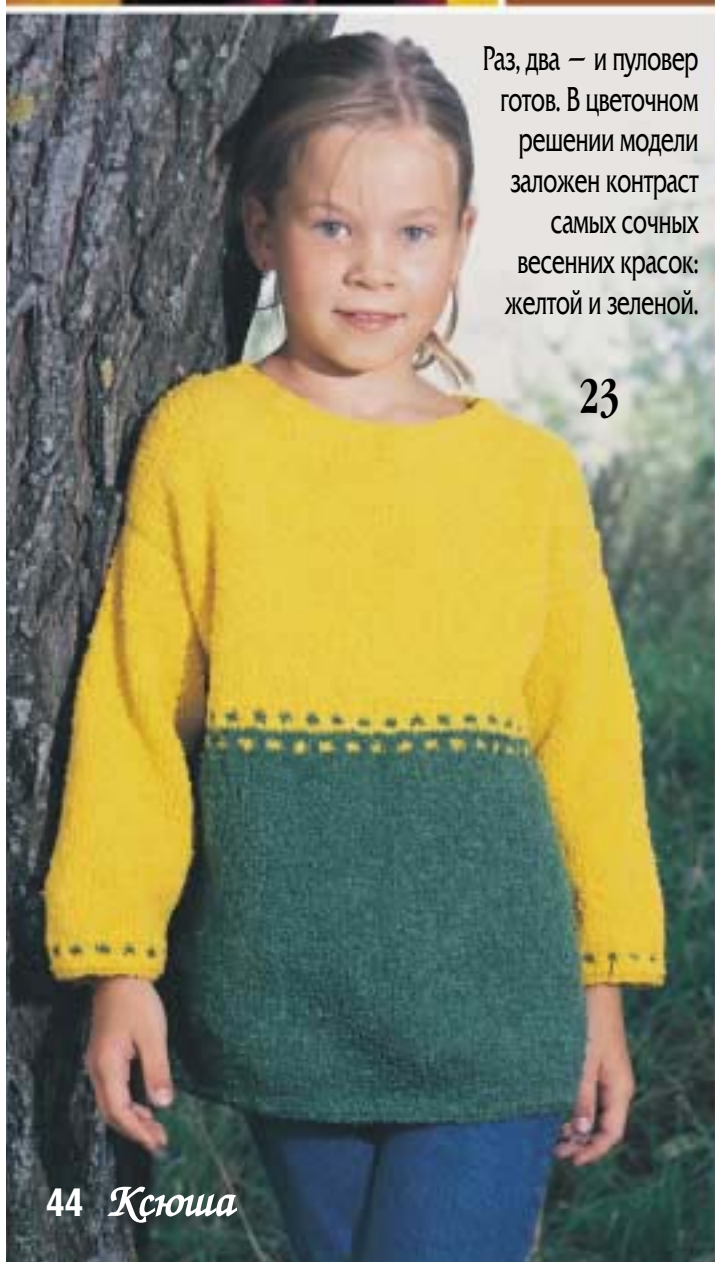

44 Ксюша

24



25



Роскошная кофточка (25) обязана своей неповторимостью цветочной кайме и солнечному цвету пряжи.

28



Малышу очень понравится гулять в таком костюме (28), где ни рукава, ни штанины не мешают познавать мир.

В ЭТОМ НОМЕРЕ **Ксюша** предлагает



с.8



с.9



с.10



с.11



с.12



с.15



с.14



с.16



с.16



с.18

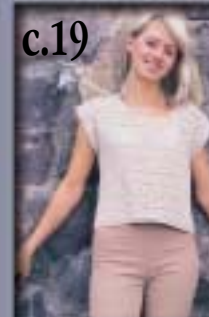

с.19



с.20



с.21



с.22



с.23



с.24



с.25



с.26



с.27



с.28



с.30

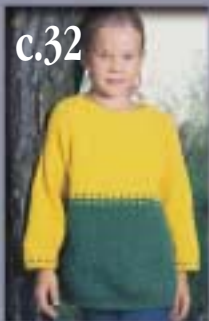

с.32



с.33



с.36



с.34



с.37



с.38

Подписаться на наши журналы можно в любом почтовом отделении и пунктах подписки "СОЮЗПЕЧАТИ" по каталогу подписных периодических изданий России, Беларуси и Украины.

